

2014-2015

HITACHI
Inspire the Next

日立補修品

イグニッションコイル

エアフローセンサ

電子制御スロットルチャンバ(ETB)

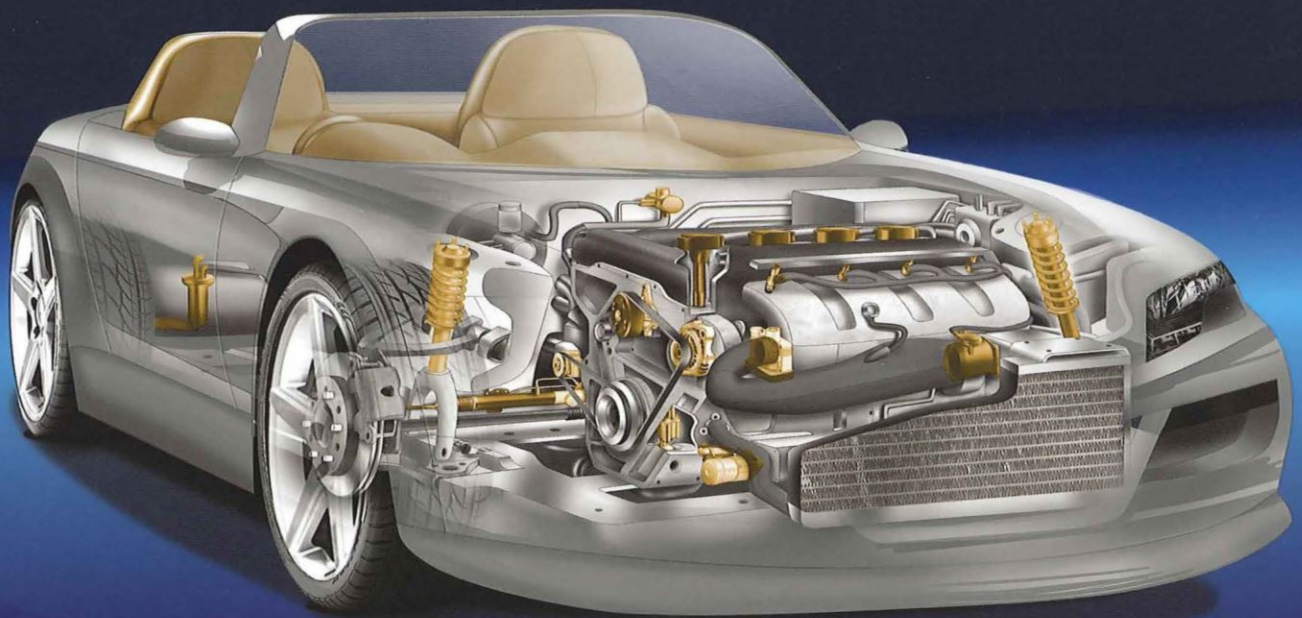

本カタログは、エンジンマネジメントシステム製品を交換する際の参考資料としてご使用ください。

ご使用にあたっては下記の点に注意し、交換部品を間違えないよう、現品・適合車種などをご確認のうえ、ご注文いただきますようお願いいたします。

該当する品番がわからない場合は、弊社窓口までお問合わせください。

本カタログの記載内容は2014年5月調査済のものです。予告なく変更する場合がありますので、あらかじめご了承ください。

- ・イグニッションコイルはシリンダごとに異なる製品が装着されている場合がございますので、ご注意ください。
- ・本カタログの記載情報は、一部搭載車両が明確でない機種もございますので、ご注意ください。

交換作業を始める前にお読みください。

安全上のご注意

- ・本製品の交換作業は、各車両の整備マニュアルに従い、自動車整備の有資格者が行ってください。誤った交換作業を行うと、事故や火災などの原因となります。
- ・適合車種(指定部番)以外には使用しないでください。
事故や火災などの原因となります。
- ・本来の使用目的以外でのご使用はしないでください。
使用目的以外の用途に使用すると、事故や火災などの原因となります。
- ・換気のよい火気のない場所で、消火器をそばに置いて作業してください。
火気のある場所で作業すると、火災の原因となります。
- ・取り付け後、エンジンを始動し回転を上げて、燃料の漏れがないことを確認してください。
燃料漏れがあると、事故や火災などの原因となります。

日立補修品カタログ

2014～2015年版

目 次

車名索引	2～ 3
新製品案内	4
イグニッションコイル	
トヨタ	7～ 15
日産	16～ 26
ホンダ	27～ 40
三菱	41～ 45
マツダ	46～ 48
スズキ	49～ 52
スバル	53
ダイハツ	54～ 58
エアフローセンサ	
トヨタ	61～ 67
日産	68～ 80
スバル	81
イスズ	82～ 83
電子制御スロットルチャンバ	
日産	87～ 94
イスズ	95～100
日立品番対照表	102～103
純正品番対照表	104～105

車名索引

トヨタ	
bb	IC 7
bb	AFS 61
bb OPEN DECK	AFS 61
FJクルーザー	IC 7
iQ	IC 7
MR-S	IC 7
MR-S	AFS 61
RAV4	IC 7
RAV4	AFS 61
RAV4 J	AFS 61
RAV4 L	AFS 61
WILL Vi	IC 7
WILL VS	IC 7
WILL Vi	AFS 61
WILL VS	AFS 61
WILL サイファ	IC 7
WILL サイファ	AFS 61
アイシス	IC 7
アイシス	AFS 61
アクア	IC 7
アベンシス	IC 7
アリオン	AFS 61
アリオン プレミオ	IC 7, 8
アリスト	AFS 61
アルテッツァ	IC 8
アルテッツァ	AFS 61
アルテッツァジータ	AFS 62
アルテッツァジーダ	IC 8
アルファード	IC 8
アルファードG	AFS 62
アルファードV	AFS 62
アルファードハイブリッド	AFS 62
アレックス	IC 8
アレックス	AFS 62
イスト	AFS 62
イスト (ist)	IC 8
イブサム	IC 8
イブサム	AFS 62
ヴァンガード	IC 8
ウィッシュ	AFS 62
ウィッシュ (WISH)	IC 8
ヴィッツ	IC 8, 9
ヴィッツ	AFS 62, 63
ウィンドム	AFS 63
ヴェルファイア	IC 9
ヴェロツサ	IC 9
ヴォクシー	IC 9
ヴォクシー	AFS 63
ヴォルツ	IC 9
ヴォルツ	AFS 63
エスティマ	IC 9
エスティマL	AFS 63
エスティマL T	IC 9
エスティマT	AFS 63
エスティマハイブリッド	AFS 63
オーパ	IC 9
オーパ	AFS 63
オーリス	IC 9
オリジン	AFS 63
ガイア	IC 9
カムリ	IC 9, 10
カムリ	AFS 63
カルディナ	IC 10
カルディナ	AFS 63
カローラ	IC 10
カローラ アクシオ	IC 10
カローラ スパシオ	IC 10
カローラ フィールダー	IC 10
カローラ ランクス	IC 10
カローラ ルミオン	IC 10
カローラスパシオ	AFS 63
カローラフィールダー	AFS 63, 64
カローラランクス	AFS 64
クラウン	IC 10, 11
クラウン	AFS 64
クラウン アスリート	IC 11
クラウン エステート	IC 11
クラウン ハイブリッド	IC 11
クラウン マジェスタ	IC 11
クラウン ロイヤル	IC 11
クラウンコンフォート	AFS 64
クラウンハイブリッド	AFS 64
クラウンマジェスタ	AFS 64
クルーガL	IC 11
クルーガV	IC 11
クルーガーL	AFS 64
クルーガーV	AFS 64

クルーガーハイブリッド	AFS 64
クレスト	IC 11
コンフォート	IC 11
コンフォート	AFS 64
サイ (SAI)	IC 11
サクシード	AFS 64
サクシードバン	IC 11
サクシードワゴン	IC 12
シエンタ	IC 12
シエンタ	AFS 64
スペイド	IC 12
セリカ	IC 12
セリカ	AFS 65
セルシオ	IC 12
セルシオ	AFS 65
ソアラ	IC 12
ダイナ トヨエース	IC 12
ダイナ/トヨエース	AFS 66, 67
ダイナ/トヨエース ハイブリッド	AFS 67
チェイサー	IC 12
ツーリングハイエース	IC 12
デュエット	IC 12
ナディア	IC 12
ノア	IC 13
ノア	AFS 65
ハイエース	IC 13
ハイラックスサーフ	IC 13
ハイラックスサーフ	AFS 65
パッソ	IC 13
ハリアー	IC 13
ハリアー	AFS 65
ハリアーハイブリッド	AFS 65
ビスタ	IC 13
ビスタ	AFS 65
ビスタ アルディオ	IC 13
ビスタアルデオ	AFS 65
ファンカーゴ	IC 13
ファンカーゴ	AFS 65
ブラッツ	IC 13
ブラッツ	AFS 65
プリウス	IC 14
プリウス	AFS 65
ブレイド	IC 14
プレミオ	AFS 65, 66
プログレ	AFS 66
プロナード	AFS 66
プロボックス	AFS 66
プロボックスバン	IC 14
プロボックスワゴン	IC 14
ベルタ	IC 14
ベルタ	AFS 66
ポルテ	IC 14
ポルテ	AFS 66
マークII	IC 14
マークII プリット	IC 14
マークIIクオリス	AFS 66
マークX	IC 14, 15
マークX ジオ	IC 15
ラウム	IC 15
ラウム	AFS 66
ラクティス	IC 15
ラクティス	AFS 66
ランドクルーザー	IC 15
ランドクルーザー プラド	IC 15
ランドクルーザープラド	AFS 66
レジアス	IC 15
レジアスエース	IC 15

日産	
180SX RS13系	AFS 68
AD/ADエキスパート	IC 16
AD/ADエキスパート VY12系	AFS 68
AD/ADエキスパート VY12系	ETB 87
ADバン/ウイングロード	IC 16
ADバン/ウイングロード Y11系	AFS 68
ADバン/ウイングロード Y11系	ETB 87
NV200パネット	IC 16
NV350キャラバン	IC 16
X-TRAIL	IC 16, 17
X-TRAIL T30系	AFS 68
X-TRAIL T30系	ETB 87
X-TRAIL T31系	AFS 68, 69
アトラス	IC 17
アトラス F23系	AFS 80
アトラス F24系	AFS 80
アベニール	IC 17
アベニール W11系	ETB 88
アベニール W10系	AFS 69
アベニール W11系	AFS 69

インフィニティ Q45	IC 17
ウイングロード	IC 17
ウイングロード Y12系	AFS 69
エキスパート	IC 17
エキスパート VW11系	AFS 69
エキスパート VW11系	ETB 88
エルグランド	IC 17
エルグランド E50系	AFS 69
エルグランド E51系	AFS 70
エルグランド E51系	ETB 88
オッティ	IC 18
キャラバン	IC 18
キャラバン E25系	AFS 70
キャラバン/ホーミー E24系	AFS 70
キューブ	IC 18
キューブ Z11系	AFS 70
キューブ Z11系	ETB 88
キューブ・キュービック GZ11系	AFS 70
キューブキュービック	IC 18
キューブキュービック GZ11系	ETB 89
クリッパートラック	IC 18
クリッパーパネルバン	IC 18
クリッパーバン	IC 18
クリッパーリオ	IC 18
クルー (営業車) K30系	AFS 70
コウキカクキュウキュウシャ AE50系	AFS 70, 71
サニー	IC 18
サニー B15系	AFS 71
サニー B15系	ETB 89
サニー/ルキノ B14系	AFS 71
サファリ	IC 19
サファリ Y61系	AFS 71
シーマ	IC 19
シーマ FGY33系	AFS 71
シーマ F50系	AFS 71
シーマ F50系	ETB 89
シビリアン W41系	AFS 72
ジューク	IC 19
シルビア	IC 19
シルビア S14系	AFS 72
シルビア S15系	AFS 72
シルフィ	IC 19
スカイライン R33系	AFS 72
スカイライン R34系	AFS 72
スカイライン R3#系	IC 19, 20
スカイライン V35系	IC 20
スカイライン V35系	AFS 72
スカイライン V35系	ETB 89, 90
スカイライン V36系	AFS 73
スカイライン・クーペ CV36系	AFS 73
ステージア	IC 20, 21
ステージア M35系	ETB 90
ステージア WC34系	AFS 73
ステージア M35系	AFS 73
ステージア アクシス350S AM35系	AFS 73
ステージア アクシス350S AM35系	ETB 90
セドリック/グロリア	IC 21
セドリック/グロリア Y31系	AFS 73
セドリック/グロリア Y34系	AFS 73, 74
セドリック/グロリア Y34系	ETB 90
セフィーロ	IC 21, 22
セフィーロ A32系	AFS 74
セフィーロ CA33系	AFS 74
セフィーロワゴン	IC 22
セフィーロワゴン WA32系	AFS 74
セレナ	IC 22
セレナ C24系	AFS 74, 75
セレナ C24系	ETB 91
セレナ C25系	AFS 75
ティアナ	IC 22, 23
ティアナ J31系	AFS 75
ティアナ J31系	ETB 91
ティーダ	IC 23
ティーダ C11系	AFS 75
ティーダ・ラティオ SC11系	AFS 75
ティーダラティオ	IC 23
ティーン	IC 23
ティーン V10系	AFS 75
ティーン V10系	ETB 91
デュアリス	IC 23
テラノ R50系	AFS 75
テラノレグラス JR50系	AFS 75
ノート	IC 23
ノート E11系	AFS 75
パサラ	IC 23
パサラ JU30系	AFS 75, 76
パサラ JU30系	ETB 91
パネットセレナ C23系	AFS 76
パルサー N15系	AFS 76

製品略称

IC : イグニッションコイル

AFS : エアフローセンサ

ETB : 電子制御スロットルチャンバ

車名索引

フーガ	IC	24	パモスホビオ	IC	35	アルトワークス	IC	50
フーガ Y50系	AFS	76	フィット GD-800系	IC	36	エスクード	IC	50
フーガ Y50系	ETB	91, 92	フィット GD系	IC	35, 36	エブリィ	IC	50
フェアレディ Z	IC	24	フィット GE系	IC	36	エブリィプラス	IC	50
フェアレディ Z Z32系	AFS	76	フィット GP系	IC	36	エブリィランディ	IC	50
フェアレディ Z Z33系	AFS	76	フィットアリア	IC	36, 37	エブリィワゴン	IC	50
フェアレディ Z Z33系	ETB	92	フィットアルマス GD-800系	IC	37	エリオ	IC	50
プリメーラ	IC	24	フィットシャトル	IC	37	カルタス	IC	50
プリメーラ P10系	AFS	76	フリード	IC	37	キャリィ	IC	50, 51
プリメーラ(カミノ)ワゴン WP11系	AFS	77	フリード	IC	38	シボレー MW	IC	51
プリメーラ/プリメーラカミノ P11系	AFS	77	フリードスパイク	IC	38	シボレークルーズ	IC	51
プリメーラセダン&ワゴン P12系	AFS	77	プレリウド	IC	38	ジムニー	IC	51
プリメーラセダン&ワゴン P12系	ETB	92	モビリオ	IC	38	ジムニーシエラ	IC	51
ブルーバード U12系	AFS	77	モビリオアルマス	IC	38	スイフト	IC	51
ブルーバード U13系	AFS	77, 78	モビリオスパイク	IC	38, 39	スイフト スポーツ	IC	51
ブルーバード U14系	IC	24	ライフ	IC	39, 40	セルボ	IC	51
ブルーバード U14系	AFS	78	ラグレイト	IC	40	ソリオ	IC	51
ブルーバードシルフィ	IC	24	レジェンド	IC	40	ツイン	IC	51
ブルーバードシルフィ G10系	AFS	78	三菱			パレット	IC	51
ブルーバードシルフィ G10系	ETB	92	eKアクティブ	IC	41	ワゴンR	IC	51
ブルーバードシルフィ G11系	AFS	78	eKクラッシュ	IC	41	ワゴンRソリオ	IC	52
プレーリー M11系	AFS	79	eKスポーツ	IC	41	ワゴンRプラス	IC	52
プレーリー リパティ	IC	24, 25	eKワゴン	IC	41	スバル		
プレーリーリパティ M12系	AFS	79	FTO	IC	41	インプレッサ	IC	53
プレーリーリパティ M12系	ETB	93	RVR	IC	41	インプレッサ	AFS	81
プレサージュ	IC	25	アスパイア	IC	41	インプレッサWRX	AFS	81
プレサージュ U30系	AFS	78	エアトレック	IC	41	サンバーディアス	IC	53
プレサージュ U30系	ETB	93	カリスマ	IC	41	サンバートラック	IC	53
プレサージュ U31系	AFS	78	ギャラン	IC	41	サンバーバン	IC	53
プレサージュ U31系	ETB	93	シャリオグランディス	IC	42	トレジア	IC	53
プレジデント	IC	25	タウンボックス	IC	42	フォレスター	IC	53
プレジデント PF50系	AFS	78	タウンボックスワイド	IC	42	レオーネバン (ADバン)	IC	53
プレセア R10系	AFS	79	タウンボックスワゴン	IC	42	レガシィ	IC	53
マーチ	IC	25	ダイヤモンド	IC	42	レガシィ	AFS	81
マーチ K12系	AFS	79	ディオ	IC	42	レガシィ B4	IC	53
マーチ K12系	ETB	93	トッポ	IC	42	レガシィランカスター	IC	53
マイクラ C+C CK12E系	AFS	79	トッポB J	IC	42	レガシィランカスター	AFS	81
ミストラル R20系	AFS	79	トッポB Jワイド	IC	42	ダイハツ		
ムラーノ	IC	25	パジェロ	IC	42	YRV	IC	54
ムラーノ Z50系	AFS	79	パジェロイオ	IC	43	アトレー	IC	54
ムラーノ Z50系	ETB	94	パジェロミニ	IC	43, 44	アトレーワゴン	IC	54
ラシオン RB14系	AFS	79	ブラウディア	IC	44	アルティス	IC	54
ラディオ	IC	25	ブラボー	IC	44	エッセ	IC	54
ラフェスタ	IC	25	ミニカ	IC	44	オブティ	IC	54
ラフェスタ B30系	AFS	79	ミニカトッポ	IC	44	ストーリア	IC	54
ラルゴ W30系	AFS	79	ミニカトッポBJバン	IC	44	ソニカ	IC	54, 55
ルネッサ N30系	AFS	79	ミニカバン	IC	44	タント	IC	55
レパード	IC	26	ミニキャブトラック	IC	44	タント カスタム	IC	55
レパード JPY33系	AFS	80	ミニキャブバン	IC	44	テリオスキッド	IC	55
ローレル	IC	26	ミニキャブバン	IC	44	テリオスルキア	IC	55
ローレル C34系	AFS	80	ミラージュディンゴ	IC	44	ネイクット	IC	55
ローレル C35系	AFS	80	ランサー	IC	45	ハイゼット	IC	55, 56
ホンダ			ランサーエボリューション	IC	45	ハイゼット カーゴ	IC	56
CR-V	IC	27	ランサーエボリューションIV	IC	45	ハイゼット デッキバン	IC	56
CR-Z	IC	27	ランサーエボリューションワゴン	IC	45	ブーン	IC	56
MDX	IC	27	ランサーセディア	IC	45	マックス	IC	56
Z	IC	27	ランサーセディアワゴン	IC	45	ミラ	IC	56, 57
アヴァンシア	IC	27	ランサーワゴン	IC	45	ミラ カスタム	IC	57
アクティ HA系	IC	27, 28	レグナム	IC	45	ミラアヴィ	IC	57
アクティ HH系	IC	28	マツダ			ミラジーノ	IC	57
アコード	IC	28, 29	AZオフロード	IC	46	ミラジーノ1000	IC	57
アコードワゴン	IC	29	AZワゴン	IC	46	ムーヴ	IC	57, 58
インサイト	IC	29	AZワゴンカスタムスタイル	IC	46	ムーヴ カスタム	IC	58
インスパイア	IC	29	MPV	IC	46	ムーヴコンテ	IC	58
インスパイアアルマス	IC	29	アテンザ	IC	46	ムーヴコンテ カスタム	IC	58
インテグラ	IC	30	アテンザスポーツ	IC	46	ムーヴラテ	IC	58
エアウェイブ	IC	30	アテンザスポーツワゴン	IC	46	いすゞ		
エディックス	IC	30	エスケープ	IC	47	エルガ	AFS	82
エリシオン	IC	30	キャロル	IC	47	エルガ	ETB	95
エリシオンブレスステージ	IC	30	スクラム	IC	47	エルガミオ	AFS	82
エレメント	IC	30	スクラムトラック	IC	47	エルガミオ	ETB	95
オデッセイ	IC	30, 31	スクラムバン	IC	47, 48	エルフ	AFS	82
オデッセイ F, D, T, H	IC	31	スクラムワゴン	IC	48	エルフ	ETB	95, 96
クイント	IC	31	スピアーノ	IC	48	エルフ	AFS	82, 83
ザッツ	IC	31	トリビュート	IC	48	ギガ	ETB	97, 98, 99
シビック	IC	31, 32	フレアワゴン	IC	48	フォワード	AFS	83
シビック タイプR	IC	32	ラピュタ	IC	48	フォワード	ETB	99, 100
シビックハイブリッド	IC	32	スズキ					
シビックフェリオ	IC	32	Kei	IC	49			
ステップワゴン	IC	32, 33	Keiワークス	IC	49			
ステップワゴン スパーダ	IC	33	MRワゴン	IC	49			
ストリート	IC	33	SX4	IC	49			
ストリーム	IC	33, 34	アルト	IC	49			
セイバー	IC	34	アルトバン	IC	49			
ゼスト	IC	34	アルトラバン	IC	49			
トルネオ	IC	34						
パートナー	IC	34						
パモス	IC	34, 35						

製品略称 IC: イグニッションコイル

AFS: エアフローセンサ

ETB: 電子制御スロットルチャンバ

製品案内

■イグニッションコイル発売予定品のご案内

発売予定品は、適用車種表の日立品番頭に☆印を付しました。例 (☆U13T02-COIL)

発売予定時期	日立品番	メーカー	代表純正番号	代表車種
2014年7月 発売済	U13T01-COIL	トヨタ	90919-02229 90919-02240	ヴィッツ、カローラ、プリウス、プロボックス 他
	U13T08-COIL	トヨタ	90919-02265	アクア、サクシード、プロボックス 他
2014年10月	☆U13T02-COIL	トヨタ	90919-02230	クラウン、マークII、ランドクルーザー 他
	☆U13T03-COIL	トヨタ	90919-02244 90919-02266	アルファード、イプサム、エスティマ 他
	☆U13T04-COIL	トヨタ	90919-02248 90919-02260	アルファード、カローラ、ハイエース 他
	☆U13T05-COIL	トヨタ	90919-02239 90919-02262	カローラ、ヴィッツ、パッソ 他
	☆U14H01-COIL	ホンダ	30520-RRA-007 30520-RWC-A01	CR-V、アコード、エディックス、エレメント エリシオン、オデッセイ、ステップワゴン ストリーム 他
	☆U12S03-COIL	スズキ	33400-65G00 33400-65G01 33400-65G02	SX4、エブリィ、エリオ、カルタス スイフト、シボレーMW 他
2014年12月	☆U14D01-COIL	ダイハツ	19070-97204-000	ハイゼット
	☆U13T06-COIL	トヨタ	90919-02250 90919-02256	クラウン、マークX 他
	☆U13T07-COIL	トヨタ	90919-02237	ハイラックスサーフ、ダイナ・トヨエース 他
2015年1月	☆U14D02-COIL	ダイハツ	19070-97203-000	オプティ、ミラ、ムーブ 他

発売予定時期は、状況により変更することがありますのでご了承願います。

■生産中止製品のご案内

下表は生産中止した製品です。尚、在庫のある品番につきましては販売させて戴きますのでお尋ねください。

生産中止品は、適用車種表の日立品番頭に●(黒丸)印を付しました。例 (●U09112-COIL)

製品	日立品番	メーカー	代表純正番号	代表車種
イグニッションコイル	●U09112-COIL	日産	22448-F6512/F6513	シーマ、セドリック・グロリア Y32系
エアフローセンサ	●U08003-AFS	日産	22680-52F01	シルビア S14・S15系
	●U08004-AFS	日産	22680-53J00	パネットセレナ C23系、プリメーラ P10系
	●U08005-AFS	日産	22680-53J01	ブルーバードU12・U13系、プレセア R10系
	●U08007-AFS	日産	22680-69F01	シルビア S14・S15系
	●U09001-AFS	いすゞ	8-97016-626-0~1	(いすゞ)
電子制御スロットル チャンバ (ETB)	●U09001-ETB	いすゞ	8-98128-921-0	(いすゞ)
	●U09002-ETB	いすゞ	8-98053-730-0~3	フォワード FRR90
	●U09003-ETB	いすゞ	8-98061-061-0~2	フォワード FRR・FRS・FSS・FRT系他
	●U09004-ETB	いすゞ	8-97323-849-1~3 8-98082-285-0	エルフ NKR81、NKS81
	●U09005-ETB	いすゞ	8-97323-853-2~4	エルフ NPR81、NPS72
	●U09006-ETB	いすゞ	8-97602-205-1	フォワード FRD、FRR、FSR、FSS、NRR系
	●U09007-ETB	いすゞ	8-97610-959-1~3	ギガ CV・CX・CYEX系

エアフローセンサ

Air Flow Sensor

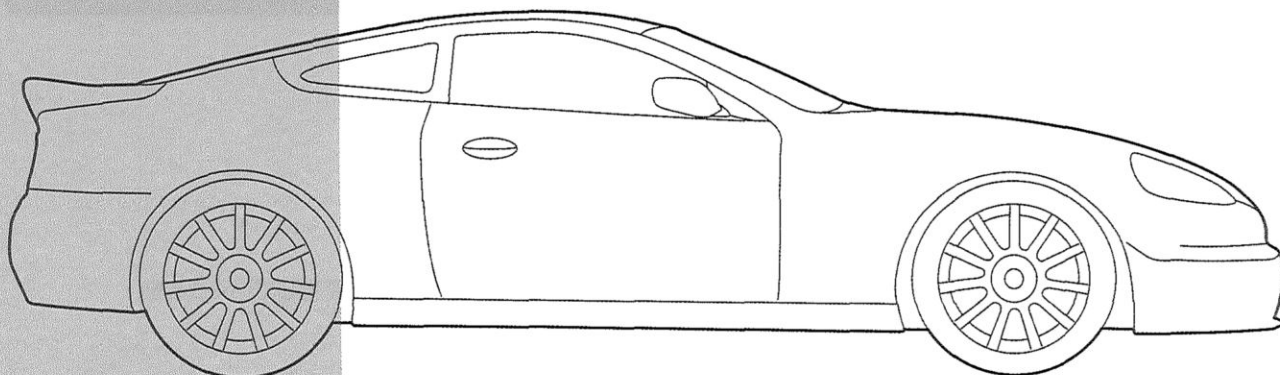
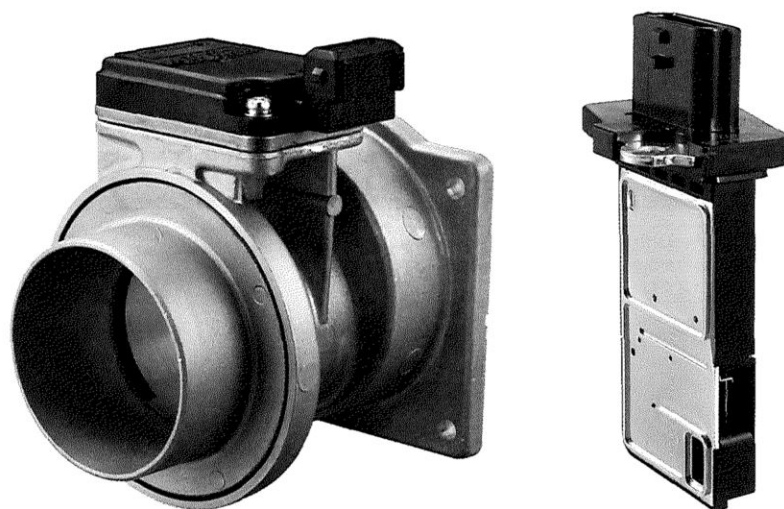

エアフローセンサとは

電子制御システム内の吸気系統に配置され、
通過する空気量(エンジンに吸入される空気量)を測定するセンサです

エンジンに吸入される空気は、エアクリーナを経てエアフローセンサへ入り、空気の質量流量・温度などが計測され、情報がエンジンコントロールユニット(ECU)に伝えられます。そしてエアフローセンサを経た空気は、スロットルバルブを通過して燃焼室へ吸入されます。

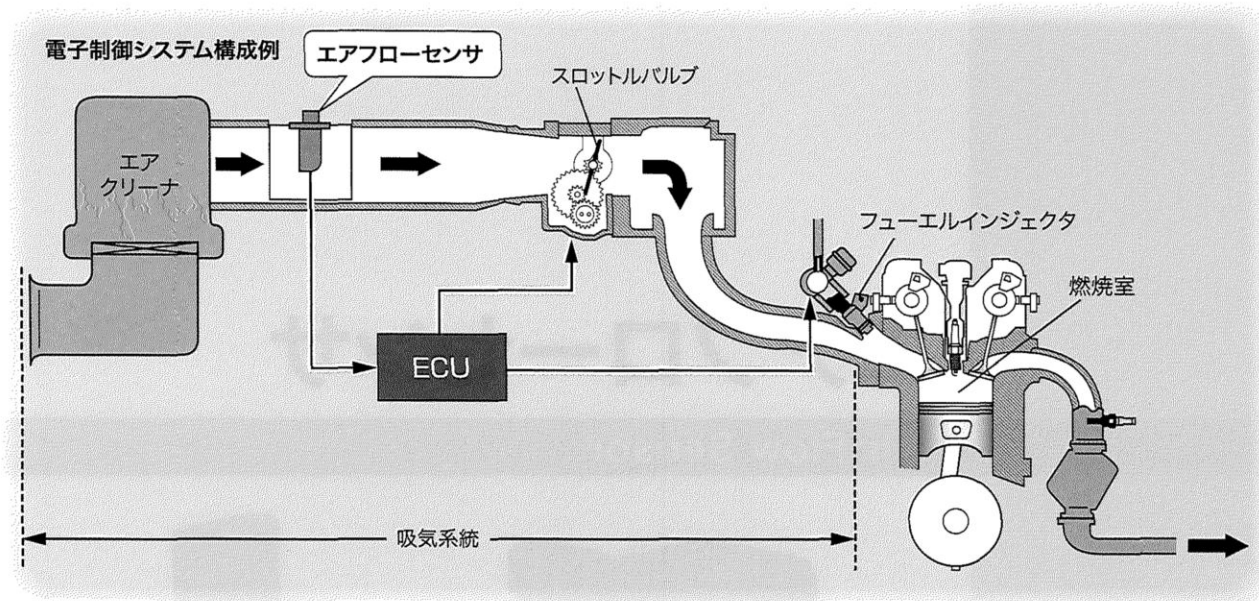

エアフローセンサの取付タイプは下記の2種類があります

1 「アッセンブリタイプ」は、エアフローセンサボディにエアフローセンサが取り付けられた、ボディとセンサが一体型になっているタイプです。

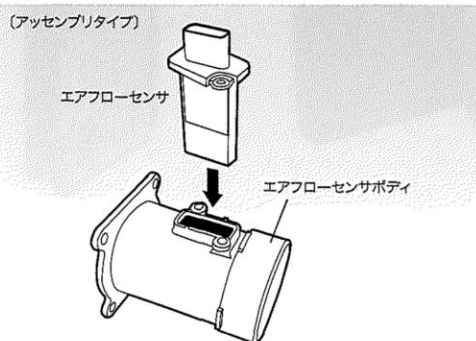

2 「スロットインタイプ」は、エアフィルターケースや吸気配管に直接差し込み取り付けるタイプです。

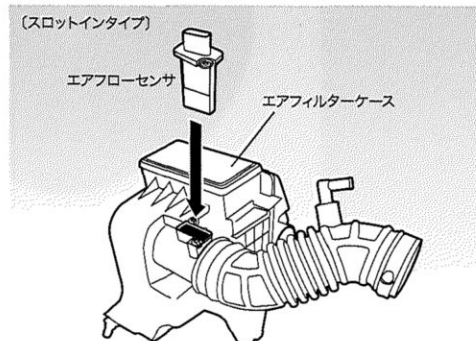

主な不具合症状と点検方法

不具合症状としては

- 減速停止時にエンストしそうになる
- アイドル回転数が低くなる
- 時々アイドル回転が落ち込む
- 暖機、再始動時にエンストしそうになる

などの症状が現れます。

点検方法としては、エアフローセンサの出力電圧がエンジン回転数に応じて規定範囲内で変化していくことを、故障診断機のECUデータのモニタリングなどで確認します。

カーメーカーによって点検方法は異なりますので、各車両の整備マニュアルをご確認ください。

車両型式	エンジン型式	排気量	駆動	年式	日立品番	備考	適応純正番号 (参考)
------	--------	-----	----	----	------	----	----------------

bB

NCP30	2NZFE	1300	2WD	00.01~05.12	U10T02-AFS		22204-22010
NCP31	1NZFE	1500	2WD	00.01~05.12	U10T02-AFS		22204-22010
NCP35	1NZFE	1500	4WD	00.01~05.12	U10T02-AFS		22204-22010

bB OPEN DECK

NCP34	1NZFE	1500	2WD	01.06~03.03	U10T02-AFS		22204-22010
-------	-------	------	-----	-------------	------------	--	-------------

MR-S

ZZW30	1ZZFE	1800	2WD	99.10~07.07	U10T02-AFS		22204-22010
-------	-------	------	-----	-------------	------------	--	-------------

RAV4

SXA10W	3SGE	2000	4WD	98.08~00.05	U10T02-AFS		22204-22010
SXA11W	3SGE	2000	2WD	98.08~00.05	U10T02-AFS		22204-22010

RAV4 J

ACA20W	1AZFSE	2000	4WD	03.07~05.11	U10T02-AFS		22204-22010
ACA21W	1AZFSE	2000	4WD	03.07~	U10T02-AFS		22204-22010
ZCA25W	1ZZFE	1800	2WD	00.05~05.11	U10T02-AFS		22204-22010
ZCA26W	1ZZFE	1800	2WD	00.05~05.11	U10T02-AFS		22204-22010

RAV4 L

ACA20W	1AZFSE	2000	4WD	03.07~	U10T02-AFS		22204-22010
ACA21W	1AZFSE	2000	4WD	03.07~	U10T02-AFS		22204-22010
ZCA25W	1ZZFE	1800	2WD	00.05~05.11	U10T02-AFS		22204-22010
ZCA26W	1ZZFE	1800	2WD	00.05~05.11	U10T02-AFS		22204-22010

Will Vi

NCP19	2NZFE	1300	2WD	00.01~01.12	U10T02-AFS		22204-22010
-------	-------	------	-----	-------------	------------	--	-------------

Will VS

NZE127	1NZFE	1500	2WD	02.01~04.04	U10T02-AFS		22204-22010
ZZE127	1ZZFE	1800	2WD	01.04~04.04	U10T02-AFS		22204-22010
ZZE128	2ZZGE	1800	2WD	01.04~04.04	U10T02-AFS		22204-22010
ZZE129	1ZZFE	1800	4WD	01.04~04.04	U10T02-AFS		22204-22010

Will サイファ

NCP70	2NZFE	1300	2WD	02.09~05.07	U10T02-AFS		22204-22010
NCP75	1NZFE	1500	4WD	02.09~	U10T02-AFS		22204-22010

アイシス

ANM10G	1AZFSE	2000	2WD	04.09~	U10T02-AFS		22204-22010
ANM10W	1AZFSE	2000	2WD	04.09~	U10T02-AFS		22204-22010
ANM15G	1AZFSE	2000	4WD	04.09~	U10T02-AFS		22204-22010
ANM15W	1AZFSE	2000	4WD	04.09~	U10T02-AFS		22204-22010
ZNM10G	1ZZFE	1800	2WD	04.09~09.09	U10T02-AFS		22204-22010
ZNM10W	1ZZFE	1800	2WD	04.09~09.09	U10T02-AFS		22204-22010

アリオン

AZT240	1AZFSE	2000	2WD	04.12~07.05	U10T02-AFS		22204-22010
NZT240	1NZFE	1500	2WD	01.12~04.02	U10T02-AFS		22204-22010
				04.12~07.05	U10T02-AFS		22204-22010
ZZT240	1ZZFE	1800	2WD	01.12~07.05	U10T02-AFS		22204-22010
ZZT245	1ZZFE	1800	4WD	01.12~07.05	U10T02-AFS		22204-22010

アリスト

JZS160	2JZGE	3000	2WD	00.07~05.01	U10T02-AFS		22204-22010
--------	-------	------	-----	-------------	------------	--	-------------

アルテッツァ

SXE10	3SGE	2000	2WD	98.10~05.07	U10T01-AFS		22204-21010
-------	------	------	-----	-------------	------------	--	-------------

トヨタ

年号表	西暦	91	92	93	94	95	96	97	98	99	00	01	02	03	04	05	06	07	08	09	10	11	12	13	14	15	16
	平成	3	4	5	6	7	8	9	10	11	12	13	14	15	16	17	18	19	20	21	22	23	24	25	26	27	28

車両型式	エンジン型式	排気量	駆動	年式	日立品番	備考	適応純正番号 (参考)
------	--------	-----	----	----	------	----	----------------

アルテツァータ

JCE10W	2JZGE	3000	2WD	01.06~05.07	U10T02-AFS		22204-22010
JCE15W	2JZGE	3000	4WD	01.06~05.07	U10T02-AFS		22204-22010

アルファードG

ANH10W	2AZFE	2400	2WD	02.05~08.04	U10T02-AFS		22204-22010
ANH15W	2AZFE	2400	4WD	02.05~08.04	U10T02-AFS		22204-22010
MNH10W	1MZFE	3000	2WD	02.05~08.04	U10T01-AFS		22204-21010
MNH15W	1MZFE	3000	4WD	02.05~08.04	U10T01-AFS		22204-21010

アルファードV

ANH10W	2AZFE	2400	2WD	02.05~08.04	U10T02-AFS		22204-22010
ANH15W	2AZFE	2400	4WD	02.05~08.04	U10T02-AFS		22204-22010
MNH10W	1MZFE	3000	2WD	02.05~08.04	U10T01-AFS		22204-21010
MNH15W	1MZFE	3000	4WD	02.05~08.04	U10T01-AFS		22204-21010

アルファードハイブリッド

ATH10W	2AZFXE	2400	4WD	03.07~08.04	U10T02-AFS		22204-22010
--------	--------	------	-----	-------------	------------	--	-------------

アレックス

NZE121	1NZFE	1500	2WD	01.01~06.09	U10T02-AFS		22204-22010
NZE124	1NZFE	1500	4WD	01.01~06.09	U10T02-AFS		22204-22010
ZZE122	1ZZFE	1800	2WD	02.09~06.09	U10T02-AFS		22204-22010
ZZE123	2ZZGE	1800	2WD	01.01~06.09	U10T02-AFS		22204-22010
ZZE124	1ZZFE	1800	4WD	02.09~06.09	U10T02-AFS		22204-22010

イスト

NCP60	2NZFE	1300	2WD	02.04~	U10T02-AFS		22204-22010
NCP61	1NZFE	1500	2WD	02.04~07.07	U10T02-AFS		22204-22010
NCP65	1NZFE	1500	4WD	02.04~07.07	U10T02-AFS		22204-22010
NCP110	1NZFE	1500	2WD	07.07~	U10T02-AFS		22204-22010
NCP115	1NZFE	1500	4WD	07.07~	U10T02-AFS		22204-22010

イプサム

ACM21W	2AZFE	2400	2WD	01.05~03.10	U10T02-AFS		22204-22010
				03.10~07.06	U10T02-AFS	6人乗り	22204-22010
				03.10~09.12	U10T02-AFS	7人乗り	22204-22010
ACM26W	2AZFE	2400	4WD	01.05~03.10	U10T02-AFS		22204-22010
				03.10~07.06	U10T02-AFS	6人乗り	22204-22010
				03.10~09.12	U10T02-AFS	7人乗り	22204-22010

ウィッシュ

ANE10G	1AZFSE	2000	2WD	03.04~09.03	U10T02-AFS		22204-22010
ANE11W	1AZFSE	2000	2WD	03.04~09.03	U10T02-AFS		22204-22010
ZNE10G	1ZZFE	1800	2WD	03.01~09.03	U10T02-AFS		22204-22010
ZNE14G	1ZZFE	1800	4WD	03.01~09.03	U10T02-AFS		22204-22010

ヴィッツ (次ページにも有り)

NCP10	2NZFE	1300	2WD	99.08~05.01	U10T02-AFS		22204-22010
NCP13	1NZFE	1500	2WD	00.10~05.01	U10T02-AFS		22204-22010
NCP15	2NZFE	1300	4WD	01.12~02.12	U10T02-AFS		22204-22010
				02.12~05.01	U10T02-AFS		22204-22010
				99.08~05.01	U10T02-AFS		22204-22010
NCP91	1NZFE	1500	2WD	05.01~07.08	U10T02-AFS		22204-22010
				07.08~08.08	U10T02-AFS	グレード: F,I 'LL,U	22204-22010
				07.08~08.09	U10T02-AFS	グレード: RS	22204-22010
				08.08~	U10T02-AFS	AT/グレード: I 'LL,U/MT/グレード: RS	22204-22010
NCP95	2NZFE	1300	4WD	05.01~07.08	U10T02-AFS		22204-22010
				07.08~08.08	U10T02-AFS	グレード: F,I 'LL,U	22204-22010
				08.08~	U10T02-AFS	AT/グレード: F,I 'LL,U	22204-22010
SCP10	1SZFE	1000	2WD	01.12~02.12	U10T02-AFS		22204-22010
				02.12~04.02	U10T02-AFS		22204-22010
				04.02~05.01	U10T02-AFS		22204-22010
				99.01~05.01	U10T02-AFS		22204-22010

車両型式	エンジン型式	排気量	駆動	年式	日立品番	備考	適応純正番号 (参考)
------	--------	-----	----	----	------	----	----------------

ヴィッツ (前ページにも有り)

SCP13	2SZFE	1300	2WD	02.12~05.01	U10T02-AFS		22204-22010
SCP90	2SZFE	1300	2WD	05.01~08.08	U10T02-AFS	グレード: F,I'LL,U	22204-22010
				07.08~08.09	U10T02-AFS	グレード: RS	22204-22010
				08.08~	U10T02-AFS		22204-22010

ウィンダム

MCV20	1MZFE	3000	2WD	96.08~01.07	U10T01-AFS		22204-21010
MCV30	1MZFE	3000	2WD	01.07~06.03	U10T02-AFS		22204-22010

ヴォクシー

AZR60G	1AZFSE	2000	2WD	04.08~07.06	U10T02-AFS		22204-22010
AZR65G	1AZFSE	2000	4WD	04.08~07.06	U10T02-AFS		22204-22010

ヴォルツ

ZZE137	2ZZGE	1800	2WD	03.05~04.02	U10T02-AFS		22204-22010
--------	-------	------	-----	-------------	------------	--	-------------

エスティマL

ACR30W	2AZFE	2400	2WD	00.02~06.01	U10T02-AFS		22204-22010
ACR40W	2AZFE	2400	4WD	00.02~06.01	U10T02-AFS		22204-22010
MCR30W	1MZFE	3000	2WD	99.12~03.04	U10T01-AFS	X仕様	22204-21010
				99.12~06.01	U10T01-AFS	エアロス仕様,G仕様	22204-21010
MCR40W	1MZFE	3000	4WD	99.12~06.01	U10T01-AFS	エアロス仕様,G仕様	22204-21010
				03.04~06.01	U10T01-AFS	エアロス仕様	22204-21010

エスティマT

ACR30W	2AZFE	2400	2WD	00.02~06.01	U10T02-AFS		22204-22010
ACR40W	2AZFE	2400	4WD	00.02~06.01	U10T02-AFS		22204-22010
MCR30W	1MZFE	3000	2WD	99.12~03.04	U10T01-AFS	X仕様	22204-21010
				99.12~06.01	U10T01-AFS	エアロス仕様,G仕様	22204-21010
MCR40W	1MZFE	3000	4WD	99.12~06.01	U10T01-AFS	エアロス仕様,G仕様	22204-21010
				03.04~06.01	U10T01-AFS	エアロス仕様	22204-21010

エスティマハイブリッド

AHR10W	2AZFXE	2400	4WD	01.05~06.01	U10T02-AFS		22204-22010
--------	--------	------	-----	-------------	------------	--	-------------

オーパ

ZCT10	1ZZFE	1800	2WD	00.04~05.04	U10T02-AFS		22204-22010
ZCT15	1ZZFE	1800	4WD	00.04~05.04	U10T02-AFS		22204-22010

オリジン

JCG17	2JZGE	3000	2WD	00.08~01.04	U10T01-AFS		22204-21010
-------	-------	------	-----	-------------	------------	--	-------------

カムリ

ACV30	2AZFE	2400	2WD	01.09~06.01	U10T01-AFS		22204-21010
-------	-------	------	-----	-------------	------------	--	-------------

カルディナ

AZT241W	1AZFSE	2000	2WD	05.01~07.06	U10T02-AFS		22204-22010
AZT246W	1AZFSE	2000	4WD	05.01~07.06	U10T02-AFS		22204-22010
ZZT241W	1ZZFE	1800	2WD	02.09~07.06	U10T02-AFS		22204-22010

カローラスパシオ

NZE121N	1NZFE	1500	2WD	01.05~07.06	U10T02-AFS		22204-22010
ZZE122N	1ZZFE	1800	2WD	01.05~07.06	U10T02-AFS		22204-22010
ZZE124N	1ZZFE	1800	4WD	01.05~07.06	U10T02-AFS		22204-22010

カローラフィールダー (次ページにも有り)

NZE120	2NZFE	1300	2WD	00.08~06.09	U10T02-AFS		22204-22010
NZE121	1NZFE	1500	2WD	00.08~06.09	U10T02-AFS		22204-22010
NZE121G	1NZFE	1500	2WD	00.08~06.09	U10T02-AFS		22204-22010
NZE124	1NZFE	1500	4WD	00.08~06.09	U10T02-AFS		22204-22010
ZZE122	1ZZFE	1800	2WD	00.08~06.09	U10T02-AFS		22204-22010

トヨタ	年号表	西	曆	91	92	93	94	95	96	97	98	99	00	01	02	03	04	05	06	07	08	09	10	11	12	13	14	15	16
		平	成	3	4	5	6	7	8	9	10	11	12	13	14	15	16	17	18	19	20	21	22	23	24	25	26	27	28
車両型式	エンジン型式	排気量	駆動	年式	日立品番	備考	適応純正番号(参考)																						

カローラフィールダー (前ページにも有り)

ZZE122G	1ZZFE	1800	2WD	00.08~06.09	U10T02-AFS		22204-22010
ZZE123G	2ZZGE	1800	2WD	00.08~06.09	U10T02-AFS		22204-22010
ZZE124	1ZZFE	1800	4WD	00.08~06.09	U10T02-AFS		22204-22010
ZZE124G	1ZZFE	1800	4WD	00.08~06.09	U10T02-AFS		22204-22010

カローラランクス

NZE121	1NZFE	1500	2WD	01.01~06.09	U10T02-AFS		22204-22010
NZE124	1NZFE	1500	4WD	01.01~06.09	U10T02-AFS		22204-22010
ZZE122	1ZZFE	1800	2WD	02.09~06.09	U10T02-AFS		22204-22010
ZZE123	2ZZGE	1800	2WD	01.01~06.09	U10T02-AFS		22204-22010
ZZE124	1ZZFE	1800	4WD	02.09~06.09	U10T02-AFS		22204-22010

クラウン

GBS12	1GFPE	2000	2WD	02.10~	U10T02-AFS		22204-22010
GRS180	4GRFSE	2500	2WD	05.09~08.02	U10T02-AFS		22204-22010
GRS181	4GRFSE	2500	4WD	03.12~08.02	U10T02-AFS		22204-22010
GRS182	3GRFSE	3000	2WD	03.12~08.02	U10T02-AFS		22204-22010
GRS183	3GRFSE	3000	4WD	03.12~08.02	U10T02-AFS		22204-22010
JZS179	2JZGE	3000	4WD	99.09~03.12	U10T02-AFS		22204-22010
TSS10	1TRFPE	2000	2WD	08.08~	U10T02-AFS		22204-22010
TSS10H	1TRFPE	2000	2WD	08.08~	U10T02-AFS		22204-22010

クラウンコンフォート

TSS10	1TRFPE	2000	2WD	08.08~	U10T02-AFS		22204-22010
-------	--------	------	-----	--------	------------	--	-------------

クラウンハイブリッド

GWS204	2GRFSE	3500	2WD	08.05~	U10T02-AFS		22204-22010
--------	--------	------	-----	--------	------------	--	-------------

クラウンマジェスタ

UZS171	1UZFE	4000	2WD	99.09~04.06	U10T02-AFS		22204-22010
UZS173	1UZFE	4000	4WD	99.09~04.06	U10T02-AFS		22204-22010
UZS175	1UZFE	4000	2WD	99.09~04.06	U10T02-AFS		22204-22010

クルーガーL

ACU20W	2AZFE	2400	2WD	00.11~07.05	U10T02-AFS		22204-22010
ACU25W	2AZFE	2400	4WD	00.11~07.05	U10T02-AFS		22204-22010
MCU20W	1MZFE	3000	2WD	01.11~07.05	U10T01-AFS		22204-21010
MCU25W	1MZFE	3000	4WD	01.11~07.05	U10T01-AFS		22204-21010

クルーガーV

ACU20W	2AZFE	2400	2WD	00.11~07.05	U10T02-AFS		22204-22010
ACU25W	2AZFE	2400	4WD	00.11~07.05	U10T02-AFS		22204-22010
MCU20W	1MZFE	3000	2WD	01.11~07.05	U10T01-AFS		22204-21010
MCU25W	1MZFE	3000	4WD	01.11~07.05	U10T01-AFS		22204-21010

クルーガーハイブリッド

MHU28W	3MZFE	3300	4WD	05.03~07.05	U10T02-AFS		22204-22010
--------	-------	------	-----	-------------	------------	--	-------------

コンフォート

TSS11	1TRFPE	2000	2WD	08.08~	U10T02-AFS	タクシー	22204-22010
TSS11Y	1TRFPE	2000	2WD	08.08~	U10T02-AFS	教習車	22204-22010

サクシード

NCP51V	1NZFE	1500	2WD	02.06~	U10T02-AFS	グレード: U,UL	22204-22010
NCP55V	1NZFE	1500	4WD	02.06~	U10T02-AFS	グレード: U,UL	22204-22010
NCP58G	1NZFE	1500	2WD	02.06~	U10T02-AFS	グレード: F	22204-22010
NCP59G	1NZFE	1500	4WD	02.06~	U10T02-AFS	グレード: F	22204-22010

シエンタ

NCP81G	1NZFE	1500	2WD	03.09~	U10T02-AFS		22204-22010
NCP85G	1NZFE	1500	4WD	03.09~	U10T02-AFS		22204-22010

車両型式	エンジン型式	排気量	駆動	年式	日立品番	備考	適応純正番号 (参考)
------	--------	-----	----	----	------	----	----------------

セリカ

ZZT230	1ZZFE	1800	2WD	99.08~06.04	U10T02-AFS		22204-22010
ZZT231	2ZZGE	1800	2WD	99.08~06.04	U10T02-AFS		22204-22010

セルシオ

UCF30	3UZFE	4300	2WD	00.08~06.08	U10T02-AFS		22204-22010
UCF31	3UZFE	4300	2WD	00.08~06.08	U10T02-AFS		22204-22010

ノア

AZR60G	1AZFSE	2000	2WD	04.08~07.06	U10T02-AFS		22204-22010
AZR65G	1AZFSE	2000	4WD	04.08~07.06	U10T02-AFS		22204-22010

ハイラックスサーフ

GRN215W	1GRFE	4000	4WD	05.08~09.08	U10T02-AFS		22204-22010
VZN185W	5VZFE	3400	4WD	00.08~02.11	U10T01-AFS		22204-21010
VZN210W	5VZFE	3400	2WD	02.11~09.08	U10T01-AFS		22204-21010
VZN215W	5VZFE	3400	4WD	02.11~09.08	U10T01-AFS		22204-21010

ハリアー

ACU10W	2AZFE	2400	2WD	00.11~03.02	U10T02-AFS		22204-22010
ACU15W	2AZFE	2400	4WD	00.11~03.02	U10T02-AFS		22204-22010
ACU30W	2AZFE	2400	2WD	03.02~	U10T01-AFS		22204-21010
ACU35W	2AZFE	2400	4WD	03.02~	U10T01-AFS		22204-21010
MCU10W	1MZFE	3000	2WD	97.12~03.02	U10T01-AFS		22204-21010
MCU15W	1MZFE	3000	4WD	97.12~03.02	U10T01-AFS		22204-21010
MCU30W	1MZFE	3000	2WD	03.02~	U10T02-AFS		22204-22010
MCU31W	1MZFE	3000	2WD	03.02~	U10T02-AFS		22204-22010
MCU35W	1MZFE	3000	4WD	03.02~	U10T02-AFS		22204-22010
MCU36W	1MZFE	3000	4WD	03.02~	U10T02-AFS		22204-22010

ハリアーハイブリッド

MHU38W	3MZFE	3300	4WD	05.03~	U10T02-AFS		22204-22010
--------	-------	------	-----	--------	------------	--	-------------

ビスタ

ZZV50	1ZZFE	1800	2WD	98.06~03.07	U10T02-AFS		22204-22010
-------	-------	------	-----	-------------	------------	--	-------------

ビスタアルデオ

ZZV50G	1ZZFE	1800	2WD	98.06~03.07	U10T02-AFS		22204-22010
--------	-------	------	-----	-------------	------------	--	-------------

ファンカーゴ

NCP20	2NZFE	1300	2WD	99.08~05.09	U10T02-AFS		22204-22010
NCP21	1NZFE	1500	2WD	99.08~05.09	U10T02-AFS		22204-22010
NCP25	1NZFE	1500	4WD	99.08~05.09	U10T02-AFS		22204-22010

プラッツ

NCP12	1NZFE	1500	2WD	99.08~03.08	U10T02-AFS		22204-22010
				03.08~05.11	U10T02-AFS	AT/MT.グレード* : F	22204-22010
NCP16	2NZFE	1300	4WD	99.08~03.08	U10T02-AFS		22204-22010
				03.08~05.11	U10T02-AFS	AT/MT.グレード* : F	22204-22010
SCP11	1SZFE	1000	2WD	99.08~03.08	U10T02-AFS		22204-22010
				04.02~05.11	U10T02-AFS		22204-22010

プリウス

NHW10	1NZFXE	1500	2WD	97.12~03.08	U10T01-AFS		22204-21010
NHW11	1NZFXE	1500	2WD	97.12~03.08	U10T01-AFS		22204-21010
NHW20	1NZFXE	1500	2WD	03.08~05.11	U10T02-AFS		22204-22010
				05.11~09.03	U10T02-AFS	グレード* : G	22204-22010
				05.11~	U10T02-AFS	グレード* : S	22204-22010

プレミオ (次ページにも有り)

AZT240	1AZFSE	2000	2WD	04.12~07.05	U10T02-AFS		22204-22010
NZT240	1NZFE	1500	2WD	01.12~04.02	U10T02-AFS		22204-22010
				04.12~07.05	U10T02-AFS		22204-22010

トヨタ	年号表	西	曆	91	92	93	94	95	96	97	98	99	00	01	02	03	04	05	06	07	08	09	10	11	12	13	14	15	16
		平	成	3	4	5	6	7	8	9	10	11	12	13	14	15	16	17	18	19	20	21	22	23	24	25	26	27	28

車両型式	エンジン型式	排気量	駆動	年式	日立品番	備考	適応純正番号(参考)
------	--------	-----	----	----	------	----	------------

プレミオ (前ページにも有り)

ZZT240	1ZZFE	1800	2WD	01.12~07.05	U10T02-AFS		22204-22010
ZZT245	1ZZFE	1800	4WD	01.12~07.05	U10T02-AFS		22204-22010

プログレ

JCG11	2JZGE	3000	2WD	98.05~01.04	U10T01-AFS		22204-21010
-------	-------	------	-----	-------------	------------	--	-------------

プロナード

MCX20	1MZFE	3000	2WD	00.02~03.01	U10T01-AFS		22204-21010
-------	-------	------	-----	-------------	------------	--	-------------

プロボックス

NCP50V	2NZFE	1300	2WD	02.06~03.04	U10T02-AFS	グレード : DX-J	22204-22010
				02.06~	U10T02-AFS	グレード : DX,GL	22204-22010
NCP51V	1NZFE	1500	2WD	02.06~	U10T02-AFS	グレード : DX,GL	22204-22010
NCP52V	1NZFNE	1500	2WD	02.06~	U10T02-AFS	グレード : DX	22204-22010
NCP55V	1NZFE	1500	4WD	02.06~03.04	U10T02-AFS	グレード : DX-J	22204-22010
				02.06~	U10T02-AFS	グレード : DX,GL	22204-22010
NCP58G	1NZFE	1500	2WD	02.06~	U10T02-AFS	グレード : TX	22204-22010
NCP59G	1NZFE	1500	4WD	02.06~	U10T02-AFS	グレード : TX	22204-22010

ベルタ

NCP96	2NZFE	1300	4WD	05.11~	U10T02-AFS		22204-22010
SCP92	2SZFE	1300	2WD	05.11~	U10T02-AFS		22204-22010

ポルテ

NNP10	2NZFE	1300	2WD	04.07~	U10T02-AFS		22204-22010
NNP11	1NZFE	1500	2WD	04.07~	U10T02-AFS		22204-22010
NNP15	1NZFE	1500	4WD	04.07~	U10T02-AFS		22204-22010

マークIIクオリス

MCV20W	1MZFE	3000	2WD	99.08~01.12	U10T01-AFS		22204-21010
--------	-------	------	-----	-------------	------------	--	-------------

ラウム

NCZ20	1NZFE	1500	2WD	03.04~	U10T02-AFS		22204-22010
NCZ25	1NZFE	1500	4WD	03.04~	U10T02-AFS		22204-22010

ラクティス

NCP100	1NZFE	1500	2WD	05.09~	U10T02-AFS		22204-22010
NCP105	1NZFE	1500	4WD	05.09~	U10T02-AFS		22204-22010
SCP100	2SZFE	1300	2WD	05.09~	U10T02-AFS		22204-22010

ランドクルーザープラド

GRJ120W	1GRFE	4000	4WD	05.08~09.08	U10T02-AFS		22204-22010
GRJ121W	1GRFE	4000	4WD	05.08~09.08	U10T02-AFS		22204-22010
VZJ90W	5VZFE	3400	4WD	99.06~02.09	U10T01-AFS		22204-21010
VZJ95W	5VZFE	3400	4WD	99.06~02.09	U10T01-AFS		22204-21010
VZJ120W	5VZFE	3400	4WD	02.09~05.08	U10T01-AFS		22204-21010
VZJ121W	5VZFE	3400	4WD	02.09~05.08	U10T01-AFS		22204-21010
VZJ125W	5VZFE	3400	4WD	02.09~05.08	U10T01-AFS		22204-21010

ダイナ/トヨエース (次ページにも有り)

XZU301	S05D	4900	2WD	04.06~06.10	U10T01-AFS		22204-21010
XZU301A	S05D	4900	2WD	04.06~06.10	U10T01-AFS		22204-21010
XZU301D	S05D	4900	2WD	04.06~06.10	U10T01-AFS		22204-21010
XZU301H	S05D	4900	2WD	04.06~06.10	U10T01-AFS		22204-21010
XZU304	N04C	4000	2WD	03.10~	U10T01-AFS		22204-21010
XZU304A	N04C	4000	2WD	03.10~	U10T01-AFS		22204-21010
XZU304D	N04C	4000	2WD	06.10~	U10T01-AFS		22204-21010
XZU304H	N04C	4000	2WD	03.10~	U10T01-AFS		22204-21010
XZU306	S05D	4900	2WD	04.06~06.10	U10T01-AFS		22204-21010
XZU306V	S05D	4900	2WD	04.06~06.10	U10T01-AFS		22204-21010
XZU308	N04C	4000	2WD	04.06~	U10T01-AFS		22204-21010
XZU308V	N04C	4000	2WD	04.06~	U10T01-AFS		22204-21010

車両型式	エンジン 型式	排気量	駆動	年式	日立品番	備考	適応純正番号 (参考)
------	------------	-----	----	----	------	----	----------------

ダイナ/トヨエース (前ページにも有り)

XZU311D	S05D	4900	2WD	04.06~06.10	U10T01-AFS		22204-21010
XZU314	N04C	4000	2WD	06.10~	U10T01-AFS		22204-21010
XZU314D	N04C	4000	2WD	04.06~06.10	U10T01-AFS		22204-21010
XZU321D	S05D	4900	2WD	04.06~06.10	U10T01-AFS		22204-21010
XZU324D	N04C	4000	2WD	06.10~	U10T01-AFS		22204-21010
XZU331	S05D	4900	2WD	04.06~06.10	U10T01-AFS		22204-21010
XZU334	N04C	4000	2WD	04.06~	U10T01-AFS		22204-21010
XZU336	S05D	4900	2WD	04.06~06.10	U10T01-AFS		22204-21010
XZU338	N04C	4000	2WD	04.06~	U10T01-AFS		22204-21010
XZU341	S05D	4900	2WD	04.06~06.10	U10T01-AFS		22204-21010
XZU344	N04C	4000	2WD	03.10~	U10T01-AFS		22204-21010
XZU346	S05D	4900	2WD	04.06~06.10	U10T01-AFS		22204-21010
XZU348	N04C	4000	2WD	04.06~	U10T01-AFS		22204-21010
XZU351D	S05D	4900	2WD	04.06~06.10	U10T01-AFS		22204-21010
XZU354D	N04C	4000	2WD	04.06~	U10T01-AFS		22204-21010
XZU354H	N04C	4000	2WD	04.06~	U10T01-AFS		22204-21010
XZU368	N04C	4000	4WD	04.06~	U10T01-AFS		22204-21010
XZU368D	N04C	4000	4WD	04.06~	U10T01-AFS		22204-21010
XZU378	N04C	4000	4WD	04.06~	U10T01-AFS		22204-21010
XZU388	N04C	4000	4WD	04.06~	U10T01-AFS		22204-21010
XZU401	S05D	4900	2WD	04.06~06.10	U10T01-AFS		22204-21010
XZU404	N04C	4000	2WD	04.06~	U10T01-AFS		22204-21010
XZU404A	N04C	4000	2WD	04.06~	U10T01-AFS		22204-21010
XZU411	S05D	4900	2WD	04.06~06.10	U10T01-AFS		22204-21010
XZU413	J05D	4700	2WD	04.06~06.10	U10T01-AFS		22204-21010
XZU414	N04C	4000	2WD	03.10~	U10T01-AFS		22204-21010
XZU421	S05D	4900	2WD	04.06~06.10	U10T01-AFS		22204-21010
XZU423	J05D	4700	2WD	04.06~06.10	U10T01-AFS		22204-21010
XZU424	N04C	4000	2WD	04.06~	U10T01-AFS		22204-21010
XZU434	N04C	4000	2WD	06.10~	U10T01-AFS		22204-21010
XZU454	N04C	4000	2WD	06.10~	U10T01-AFS		22204-21010
XZU488	N04C	4000	4WD	06.10~	U10T01-AFS		22204-21010
XZU504	N04C	4000	2WD	06.10~	U10T01-AFS		22204-21010
XZU508	N04C	4000	2WD	06.10~	U10T01-AFS		22204-21010
XZU508V	N04C	4000	2WD	06.10~	U10T01-AFS		22204-21010
XZU524D	N04C	4000	2WD	06.10~	U10T01-AFS		22204-21010
XZU538	N04C	4000	2WD	06.10~	U10T01-AFS		22204-21010
XZU554D	N04C	4000	2WD	06.10~	U10T01-AFS		22204-21010
XZU568	N04C	4000	4WD	06.10~	U10T01-AFS		22204-21010
XZU568D	N04C	4000	4WD	06.10~	U10T01-AFS		22204-21010

ダイナ/トヨエース ハイブリッド

XKU304A	N04C	4000	2WD	06.10~	U10T01-AFS		22204-21010
XKU304H	N04C	4000	2WD	03.10~06.10	U10T01-AFS		22204-21010
XKU308	N04C	4000	2WD	06.10~	U10T01-AFS		22204-21010
XKU308H	N04C	4000	2WD	06.10~	U10T01-AFS		22204-21010
XKU338	N04C	4000	2WD	06.10~	U10T01-AFS		22204-21010
XKU344	N04C	4000	2WD	03.10~	U10T01-AFS		22204-21010
XKU348	N04C	4000	2WD	06.10~	U10T01-AFS		22204-21010
XKU414	N04C	4000	2WD	03.10~	U10T01-AFS		22204-21010
XKU424	N04C	4000	2WD	03.10~	U10T01-AFS		22204-21010
XKU508	N04C	4000	2WD	06.10~	U10T01-AFS		22204-21010
XKU508H	N04C	4000	2WD	06.10~	U10T01-AFS		22204-21010

日産	年号表	西	曆	91	92	93	94	95	96	97	98	99	00	01	02	03	04	05	06	07	08	09	10	11	12	13	14	15	16
		平	成	3	4	5	6	7	8	9	10	11	12	13	14	15	16	17	18	19	20	21	22	23	24	25	26	27	28

車両型式	エンジン型式	排気量	駆動	年式	日立品番	備考	適応純正番号(参考)
------	--------	-----	----	----	------	----	------------

180SX RS13系

RPS13	SR20DE	2000	2WD	96.08~98.12	●U08003-AFS		22680-52F01
-------	--------	------	-----	-------------	-------------	--	-------------

ADバン/ウイングロード Y11系

VY11	QG13DE	1300	2WD	99.06~02.08	U11N17-AFS	VAN	22680-4M500 22680-4M501
				99.06~02.08	U11N18-AFS	VAN	22680-4M511
				03.10~08.10	U08001-AFS	AT/MT	22680-7S000
VFY11	QG15DE	1500	2WD	99.05~02.08	U11N17-AFS	VAN(00.11-01.10除く)	22680-4M500 22680-4M501
				99.05~02.08	U11N18-AFS	VAN	22680-4M511
				03.10~08.10	U08001-AFS	AT/MT	22680-7S000
WFY11	QG15DE	1500	2WD	99.05~01.10	U11N17-AFS	WG	22680-4M500 22680-4M501
				99.05~01.10	U11N18-AFS	WG	22680-4M511
				03.10~08.10	U08001-AFS	AT/MT	22680-7S000
VHNY11	QG18DE	1800	4WD	99.05~02.08	U11N17-AFS	VAN	22680-4M500 22680-4M501
				99.05~02.08	U11N18-AFS	VAN/AT/MT	22680-4M511
WHY11	QG18DE	1800	2WD	99.05~01.10	U11N17-AFS	WG/AT	22680-4M500 22680-4M501
				99.05~01.10	U11N18-AFS	WG/AT	22680-4M511
WHNY11	QG18DE	1800	4WD	99.05~01.10	U11N17-AFS	WG/AT/MT	22680-4M500 22680-4M501
				99.05~01.10	U11N18-AFS	WG/AT/MT	22680-4M511
				02.08~02.11	U11N18-AFS	WG/AT	22680-4M511
VGY11	QG18DEN	1800	2WD	00.01~08.10	U11N17-AFS	VAN/CNG	22680-4M500 22680-4M501
				00.01~01.10	U11N18-AFS	VAN	22680-4M511
				02.08~04.05	U11N18-AFS	VAN	22680-4M511
WRY11	QR20DE	2000	2WD	01.12~03.10	U11N21-AFS	WG/吸気温センサー付(-02.11)	22680-6N201 22680-6N20A
				03.10~05.12	U08008-AFS	CVT	22680-CA000
				04.05~05.12	U08001-AFS	CVT	22680-7S000
WPY11	SR20VE	2000	2WD	99.05~01.10	U08006-AFS	CVT	22680-5J000
VEY11	YD22DD	2200	2WD	99.06~03.10	U11N17-AFS	VAN	22680-4M500 22680-4M501
VENY11	YD22DD	2200	4WD	99.06~03.10	U11N17-AFS	VAN/MT	22680-4M500 22680-4M501

AD/ADエキスパート VY12系

VY12	HR15DE	1500	2WD	06.12~	U08001-AFS		22680-7S000
VJY12	MR18DE	1800	2WD	06.12~	U08001-AFS		22680-7S000

X-TRAIL T30系

T30	QR20DE	2000	2WD	00.10~03.06	U11N21-AFS	AT/吸気温センサー付(01.10-)	22680-6N200 22680-6N201 22680-6N20A
				00.10~03.06	U11N22-AFS	AT	22680-6N211 22680-6N21A
				03.06~	U08008-AFS	AT	22680-CA000
					U08001-AFS	AT	22680-7S000
NT30	QR20DE	2000	4WD	00.10~01.10	U11N21-AFS		22680-6N200 22680-6N201 22680-6N20A
				00.10~03.06	U11N22-AFS		22680-6N211 22680-6N21A
				03.06~	U08008-AFS		22680-CA000
					U08001-AFS		22680-7S000
PNT30	SR20VET	2000	4WD	00.10~03.06	U11N19-AFS		22680-4W000 22680-4W001
				03.08~	U08008-AFS	AT	22680-CA000
					U08001-AFS	AT	22680-7S000

X-TRAIL T31系 (次ページにも有り)

T31	MR20DE	2000	2WD	07.08~	U08001-AFS	CVT	22680-7S000
NT31	MR20DE	2000	4WD	07.08~	U08001-AFS	CVT/MT	22680-7S000

車両型式	エンジン型式	排気量	駆動	年式	日立品番	備考	適応純正番号 (参考)
------	--------	-----	----	----	------	----	----------------

X-TRAIL T31系 (前ページにも有り)

TNT31	QR25DE	2500	4WD	07.08~	U08001-AFS	CVT	22680-7S000
-------	--------	------	-----	--------	------------	-----	-------------

アベニール W10系

W10	SR18DE	1800	2WD	93.01~94.11	●U08004-AFS		22680-53J00
				94.11~98.08	●U08005-AFS		22680-53J01
PW10	SR20DE	2000	2WD	90.05~94.11	●U08004-AFS		22680-53J00
				94.11~98.08	●U08005-AFS		22680-53J01
PNW10	SR20DE	2000	4WD	90.05~94.11	●U08004-AFS	AT	22680-53J00
				94.11~98.08	●U08005-AFS	AT	22680-53J01

アベニール W11系

W11	QG18DE	1800	2WD	98.08~02.08	U11N17-AFS		22680-4M500 22680-4M501
SW11	CD20ET	2000	2WD	98.08~00.05	U08002-AFS	AT	22680-2J200
RW11	QR20DE	2000	2WD	02.08~04.06	U11N21-AFS	MCVT/吸気温センサー付	22680-6N201 22680-6N20A
				04.06~05.09	U08008-AFS	CVT	22680-CA000
RNW11	QR20DE	2000	4WD	02.08~04.06	U11N21-AFS	AT/吸気温センサー付	22680-6N201 22680-6N20A
				04.06~05.09	U08008-AFS	AT	22680-CA000
PW11	SR20DE	2000	2WD	98.08~00.05	U08002-AFS	CVT	22680-2J200
				00.05~02.08	U11N23-AFS	CVT/MCVT/リング付	22680-AD200 22680-AD201 22680-AD20A
PNW11	SR20DE	2000	4WD	98.08~00.05	U08002-AFS	AT	22680-2J200
				00.05~02.08	U11N23-AFS	MCVT/リング付	22680-AD200 22680-AD201 22680-AD20A

ウイングロード Y12系

Y12	HR15DE	1500	2WD	05.11~	U08001-AFS	AT/CVT	22680-7S000
NY12	HR15DE	1500	4WD	05.11~	U08001-AFS	AT	22680-7S000
JY12	MR18DE	1800	2WD	05.11~	U08001-AFS	CVT	22680-7S000

エキスパート VW11系

VW11	QG18DE	1800	2WD	99.06~02.08	U11N17-AFS		22680-4M500 22680-4M501
				99.06~02.08	U11N18-AFS		22680-4M511
				04.05~	U08001-AFS	AT	22680-7S000
VNW11	QG18DE	1800	4WD	99.06~02.08	U11N17-AFS		22680-4M500 22680-4M501
				99.06~02.08	U11N18-AFS		22680-4M511
				04.05~	U08001-AFS	AT	22680-7S000
VEW11	YD22DD	2200	2WD	99.06~05.12	U11N17-AFS	DISEL	22680-4M500 22680-4M501
				99.06~02.08	U11N18-AFS	DISEL	22680-4M511
				99.06~05.12	U11N17-AFS	DISEL/AT	22680-4M500 22680-4M501
VENW11	YD22DD	2200	4WD	99.06~05.12	U11N17-AFS	DISEL/AT	22680-4M500 22680-4M501
				99.06~02.08	U11N18-AFS	DISEL/AT	22680-4M511

エルグランド E50系

ATE50	ZD30DDTi	3000	2WD	99.08~02.05	U11N24-AFS		22680-AD210 22680-AD21A
ATWE50	ZD30DDTi	3000	4WD	99.08~02.05	U11N24-AFS		22680-AD210 22680-AD21A
AVE50	QD32ETi	3200	2WD	97.05~99.08	U08002-AFS		22680-2J200
AVWE50	QD32ETi	3200	4WD	97.05~99.08	U08002-AFS		22680-2J200
ALE50	VG33E	3300	2WD	97.05~00.08	U08002-AFS		22680-2J200
ALWE50	VG33E	3300	4WD	97.05~00.08	U08002-AFS		22680-2J200
APE50	VQ35DE	3500	2WD	00.08~02.05	U11N19-AFS		22680-4W000 22680-4W001
APWE50	VQ35DE	3500	4WD	00.08~02.05	U11N19-AFS		22680-4W000 22680-4W001

日産	年号表	西	暦	91	92	93	94	95	96	97	98	99	00	01	02	03	04	05	06	07	08	09	10	11	12	13	14	15	16
		平	成	3	4	5	6	7	8	9	10	11	12	13	14	15	16	17	18	19	20	21	22	23	24	25	26	27	28

車両型式	エンジン型式	排気量	駆動	年式	日立品番	備考	適応純正番号 (参考)
------	--------	-----	----	----	------	----	----------------

エルグランド E51系

ME51	VQ25DE	2500	2WD	04.12~	U08008-AFS		22680-CA000
					U08001-AFS		22680-7S000
MNE51	VQ25DE	2500	4WD	04.12~	U08008-AFS		22680-CA000
					U08001-AFS		22680-7S000
E51	VQ35DE	3500	2WD	02.05~03.08	U11N21-AFS	吸気温センサー付	22680-6N201 22680-6N20A
				02.05~03.08	U11N22-AFS		22680-6N211 22680-6N21A
				03.08~	U08008-AFS		22680-CA000
					U08001-AFS		22680-7S000
NE51	VQ35DE	3500	4WD	02.05~03.08	U11N21-AFS	吸気温センサー付	22680-6N201 22680-6N20A
				02.05~03.08	U11N22-AFS		22680-6N211 22680-6N21A
				03.08~	U08008-AFS		22680-CA000
					U08001-AFS		22680-7S000

キャラバン/ホーミー E24系

CPGE24	KA20DE	2000	2WD	99.06~01.04	U08006-AFS	VAN/MT/グレート:DX	22680-5J000
VPE24	KA20DE	2000	2WD	99.06~01.04	U08006-AFS	VAN	22680-5J000
VPGE24	KA20DE	2000	2WD	99.06~01.04	U08006-AFS	VAN	22680-5J000
CQGE24	KA24DE	2400	2WD	99.06~01.04	U08006-AFS	VAN/AT	22680-5J000
ARE24	TD27ETi	2700	2WD	95.08~99.06	U08002-AFS	CO/AT	22680-2J200
ARME24	TD27ETi	2700	4WD	95.08~99.06	U08002-AFS	CO/AT	22680-2J200

キャラバン E25系

VPE25	KA20DE	2000	2WD	01.04~03.05	U08006-AFS	E-LEV仕様車除く	22680-5J000
				01.09~07.09	U11N19-AFS	LB/E-LEV仕様(-03.05)	22680-4W001
VRE25	QR20DE	2000	2WD	07.09~	U08008-AFS		22680-CA000
					U08001-AFS		22680-7S000
CQGE25	KA24DE	2400	2WD	01.04~03.05	U08006-AFS	E-LEV仕様車除く/SLB/AT	22680-5J000
				01.11~07.09	U11N19-AFS	CO/CHILD/SLB(03.05-)	22680-4W001
DQGE25	KA24DE	2400	2WD	01.04~03.05	U08006-AFS	E-LEV仕様車除く/MBUS/SLB/AT	22680-5J000
				03.05~07.09	U11N19-AFS	MBUS	22680-4W001
QGE25	KA24DE	2400	2WD	01.11~07.09	U11N19-AFS	CO/CHILD	22680-4W001
CSGE25	QR25DE	2500	2WD	07.09~	U08008-AFS	AT	22680-CA000
					U08001-AFS	AT	22680-7S000
DSGE25	QR25DE	2500	2WD	07.09~	U08008-AFS	MBUS/AT	22680-CA000
					U08001-AFS	MBUS/AT	22680-7S000
CWGE25	ZD30DDTi	3000	2WD	04.08~	U08008-AFS		22680-CA000
				07.09~	U08001-AFS		22680-7S000
CWMGE25	ZD30DDTi	3000	4WD	04.08~	U08008-AFS	AT	22680-CA000
				07.09~	U08001-AFS	AT	22680-7S000
DWGE25	ZD30DDTi	3000	2WD	04.08~	U08008-AFS		22680-CA000
				07.09~	U08001-AFS		22680-7S000
DWMGE25	ZD30DDTi	3000	4WD	04.08~	U08008-AFS	AT	22680-CA000
				07.09~	U08001-AFS	AT	22680-7S000
VWE25	ZD30DDTi	3000	2WD	04.08~	U08008-AFS		22680-CA000
				07.09~	U08001-AFS		22680-7S000
VWME25	ZD30DDTi	3000	4WD	04.08~	U08008-AFS	AT	22680-CA000
				07.09~	U08001-AFS	AT	22680-7S000

キューブ Z11系

YZ11	HR15DE	1500	2WD	05.05~08.01	U08001-AFS	CVT	22680-7S000
------	--------	------	-----	-------------	------------	-----	-------------

キューブ・キュービック GZ11系

YGZ11	HR15DE	1500	2WD	05.05~08.01	U08001-AFS	CVT	22680-7S000
YGNZ11	HR15DE	1500	4WD	05.05~08.01	U08001-AFS	AT	22680-7S000

クルー (営業車) K30系

QK30	NA20P	2000	2WD	98.06~02.06	U08002-AFS		22680-2J200
------	-------	------	-----	-------------	------------	--	-------------

コウキカクキュウキュウシャ AE50系 (次ページにも有り)

TE50	ZD30DDT	3000	2WD	01.11~05.12	U11N24-AFS	DISEL/CAMP/TAXI	22680-AD210 22680-AD21A
------	---------	------	-----	-------------	------------	-----------------	----------------------------

車両型式	エンジン 型式	排気量	駆動	年式	日立品番	備考	適応純正番号 (参考)
------	------------	-----	----	----	------	----	----------------

コウキカクキュウキュウシャ AE50系 (前ページにも有り)

TWE50	ZD30DDT	3000	4WD	01.11~05.12	U11N24-AFS	DISEL/CAMP/TAXI	22680-AD210 22680-AD21A
AE50	VG33E	3300	2WD	01.07~03.08	U11N19-AFS	AMB/VQ35DEカイゾウシャシヨウ	22680-4W000 22680-4W001
			4WD	01.07~03.08	U11N19-AFS	AMB/VQ35DEカイゾウシャシヨウ	22680-4W000 22680-4W001
PE50	VQ35DE	3500	2WD	03.08~	U11N19-AFS	AMB	22680-4W001
PWE50	VQ35DE	3500	4WD	03.08~	U11N19-AFS	AMB	22680-4W001

サニー/ルキノ B14系

JB14	SR16VE	1600	2WD	97.08~99.08	U08006-AFS	MT	22680-5J000
------	--------	------	-----	-------------	------------	----	-------------

サニー B15系

B15	QG13DE	1300	2WD	98.10~02.05	U11N17-AFS		22680-4M500 22680-4M501
				98.10~02.05	U11N18-AFS		22680-4M511
				03.10~04.10	U08001-AFS	AT/MT	22680-7S000
FB15	QG15DE	1500	2WD	98.10~02.05	U11N17-AFS		22680-4M500 22680-4M501
				98.10~02.05	U11N18-AFS		22680-4M511
				03.01~04.10	U08001-AFS	AT/MT	22680-7S000
FNB15	QG15DE	1500	4WD	98.10~02.05	U11N17-AFS		22680-4M500 22680-4M501
				98.10~02.05	U11N18-AFS		22680-4M511
				03.01~04.10	U08001-AFS	AT/MT	22680-7S000
JB15	SR16VE	1600	2WD	98.10~02.05	U08006-AFS	MT	22680-5J000
QB15	QG18DD	1800	2WD	98.10~02.05	U11N17-AFS		22680-4M500 22680-4M501
				98.10~02.05	U11N18-AFS		22680-4M511
SB15	YD22DD	2200	2WD	99.09~02.05	U11N17-AFS	DISEL	22680-4M500 22680-4M501
				99.09~02.05	U11N18-AFS	DISEL	22680-4M511

サファリ Y61系

WYY61	RD28TI	2800	4WD	97.10~99.06	U11N16-AFS	DISEL/K	22680-31U00 22680-31U05
WTY61	ZD30DDTI	3000	4WD	99.09~01.12	U11N23-AFS	DISEL/K	22680-AD200 22680-AD201 22680-AD20A
WFGY61	TB48DE	4800	4WD	02.11~07.06	U11N27-AFS	WG	22680-AR200 22680-AR20A

シーマ FGY33系

FHY33	VQ30DET	3000	2WD	96.06~01.01	U11N16-AFS	IRS	22680-31U00 22680-31U05
FGY33	VH41DE	4100	2WD	96.06~01.01	U11N16-AFS	ACT/IRS	22680-31U00 22680-31U05
FGDY33	VH41DE	4100	2WD	96.06~01.01	U11N16-AFS	ACT/IRS	22680-31U00 22680-31U05
FGNY33	VH41DE	4100	4WD	97.09~01.01	U11N16-AFS	IRS	22680-31U00 22680-31U05

シーマ F50系

HF50	VQ30DET	3000	2WD	03.08~08.02	U11N21-AFS	F5/吸気温センサー付(-06.12)	22680-6N201 22680-6N20A
				01.01~03.08	U11N23-AFS	F5	22680-AD200 22680-AD201 22680-AD20A
				01.01~08.02	U11N24-AFS	F5	22680-AD210 22680-AD211 22680-AD21A
GF50	VK45DD	4500	2WD	01.01~03.08	U11N26-AFS	F5	22680-AR000 22680-AR001
				VK45DE	4500	2WD	03.08~
GNF50	VK45DD	4500	4WD	01.01~03.11	U11N26-AFS	F4	22680-AR000 22680-AR001
				VK45DE	4500	4WD	03.11~

エアフローセンサ

トヨタ

日産

スバル

イズズ

日立品番対照表

純正品番対照表

日産	年号表	西	曆	91	92	93	94	95	96	97	98	99	00	01	02	03	04	05	06	07	08	09	10	11	12	13	14	15	16
		平	成	3	4	5	6	7	8	9	10	11	12	13	14	15	16	17	18	19	20	21	22	23	24	25	26	27	28

車両型式	エンジン型式	排気量	駆動	年式	日立品番	備考	適応純正番号(参考)
------	--------	-----	----	----	------	----	------------

シビリアン W41系

DCW41	TB45E	4500	2WD	04.09~	U08006-AFS		22680-5J000
DHW41	TB45E	4500	2WD	04.09~	U08006-AFS		22680-5J000
DJW41	TB45E	4500	2WD	04.09~	U08006-AFS		22680-5J000
DVW41	TB45E	4500	2WD	04.09~	U08006-AFS		22680-5J000

シルビア S14系

S14	SR20DE	2000	2WD	95.05~98.12	●U08003-AFS		22680-52F01
	SR20DET	2000	2WD	95.05~98.12	●U08007-AFS		22680-69F01
CS14	SR20DE	2000	2WD	95.05~98.12	●U08003-AFS	HICAS	22680-52F01
	SR20DET	2000	2WD	95.05~98.12	●U08007-AFS	HICAS	22680-69F01

シルビア S15系

S15	SR20DE	2000	2WD	99.01~02.08	●U08003-AFS		22680-52F01
	SR20DET	2000	2WD	99.01~02.08	●U08007-AFS		22680-69F01

スカイライン R33系

HR33	RB20E	2000	2WD	95.01~98.11	U11N16-AFS	AT・F4/MT	22680-31U00 22680-31U05
ER33	RB25DE	2500	2WD	95.01~96.01	U11N16-AFS	AT・F5/MT	22680-31U00 22680-31U05
				96.01~98.11	U11N16-AFS	AT・F4/MT	22680-31U00 22680-31U05
ECR33	RB25DE	2500	2WD	95.01~96.01	U11N16-AFS	AT・F5/MT	22680-31U00 22680-31U05
				96.01~98.11	U11N16-AFS	AT・F4/MT	22680-31U00 22680-31U05
ENR33	RB25DE	2500	4WD	95.01~98.11	U11N16-AFS	AT・F4/MT	22680-31U00 22680-31U05
ER33	RB25DET	2500	2WD	95.01~98.11	U11N16-AFS	AT・F4/MT	22680-31U00 22680-31U05
ECR33	RB25DET	2500	2WD	95.01~98.11	U11N16-AFS	AT・F4/MT	22680-31U00 22680-31U05

スカイライン R34系

HR34	RB20DE	2000	2WD	98.05~02.08	U11N16-AFS	IRS/AT・F4/MT・F5	22680-31U00 22680-31U05
ER34	RB25DE	2500	2WD	98.05~02.08	U11N16-AFS	HICAS/IRS/AT・F4/MT・F5	22680-31U00 22680-31U05
ENR34	RB25DE	2500	4WD	98.05~02.08	U11N16-AFS	IRS/AT・F4/MT・F5	22680-31U00 22680-31U05
ER34	RB25DET	2500	2WD	98.05~02.08	U11N16-AFS	HICAS/AT・F4/MT・F5	22680-31U00 22680-31U05

スカイライン V35系

V35	VQ25DD	2500	2WD	01.06~07.06	U11N21-AFS	AT・F4	22680-6N200 22680-6N201 22680-6N20A
				01.06~07.06	U11N22-AFS	AT・F4	22680-6N211 22680-6N21A
NV35	VQ25DD	2500	4WD	01.06~07.06	U11N21-AFS	AT・F5	22680-6N200 22680-6N201 22680-6N20A
				01.06~07.06	U11N22-AFS	AT・F5	22680-6N211 22680-6N21A
HV35	VQ30DD	3000	2WD	01.06~04.11	U11N21-AFS	AT・F5	22680-6N200 22680-6N201 22680-6N20A
				01.06~04.11	U11N22-AFS	AT・F5	22680-6N211 22680-6N21A
PV35	VQ35DE	3500	2WD	02.01~03.01	U11N22-AFS	S/CVT	22680-6N21A
				03.01~04.11	U11N24-AFS	S/CVT	22680-AD21A
				02.01~04.11	U11N25-AFS	S/CVT	22680-AM600
				03.01~07.06	U08008-AFS	AT/MT	22680-CA000
				03.01~07.06	U08001-AFS	AT/MT	22680-7S000
				04.11~07.06	U08001-AFS	CVT	22680-7S000

車両型式	エンジン型式	排気量	駆動	年式	日立品番	備考	適応純正番号(参考)
------	--------	-----	----	----	------	----	------------

スカイライン V36系

V36	VQ25HR	2500	2WD	06.11~	U08001-AFS		22680-7S000
NV36	VQ25HR	2500	4WD	06.11~	U08001-AFS		22680-7S000
PV36	VQ35HR	3500	2WD	06.11~08.12	U08001-AFS		22680-7S000

スカイライン・クーペ CV36系

CKV36	VQ37VHR	3700	2WD	08.12~	U08001-AFS	AT	22680-7S000
		3700	2WD	08.12~	U08001-AFS	HICAS	22680-7S000

ステージア WC34系

WHC34	RB20DE	2000	2WD	97.08~01.03	U11N16-AFS		22680-31U00 22680-31U05
		2000	2WD	96.09~97.08	U11N16-AFS		22680-31U00 22680-31U05
WGC34	RB25DE	2500	2WD	96.09~01.03	U11N16-AFS		22680-31U00 22680-31U05
		2500	4WD	96.09~01.03	U11N16-AFS		22680-31U00 22680-31U05
WGC34	RB25DET	2500	2WD	98.08~01.03	U11N16-AFS	AT	22680-31U00 22680-31U05
		2500	4WD	96.09~01.03	U11N16-AFS	AT(96.09-98.08)/MT	22680-31U00 22680-31U05

ステージア M35系

M35	VQ25DD	2500	2WD	01.10~07.07	U11N21-AFS	F4	22680-6N200 22680-6N201 22680-6N20A
				01.10~07.07	U11N22-AFS	F4	22680-6N211 22680-6N21A
NM35	VQ25DD	2500	4WD	01.10~07.07	U11N21-AFS	F5	22680-6N200 22680-6N201 22680-6N20A
				01.10~07.07	U11N22-AFS	F5	22680-6N211 22680-6N21A
NM35	VQ25DET	2500	4WD	01.10~04.08	U11N21-AFS	F5	22680-6N200 22680-6N201 22680-6N20A
				01.10~04.08	U11N22-AFS	F5	22680-6N211 22680-6N21A
HM35	VQ30DD	3000	2WD	01.10~04.08	U11N21-AFS	F5	22680-6N200 22680-6N201 22680-6N20A
				01.10~04.08	U11N22-AFS	F5	22680-6N211 22680-6N21A
PM35	VQ35DE	3500	2WD	04.08~07.07	U08008-AFS		22680-CA000
					U08001-AFS		22680-7S000
PNM35	VQ35DE	3500	4WD	04.08~07.07	U08008-AFS		22680-CA000
					U08001-AFS		22680-7S000

ステージア アクシス350S AM35系

M35	VQ35DE	3500	2WD	03.06~04.08	U11N21-AFS	吸気温センサー付	22680-6N201
							22680-6N20A

セドリック/グロリア Y31系

QJY31	NA20P	2000	2WD	98.06~02.06	U08002-AFS		22680-2J200
BJY31	VG20P	2000	2WD	04.01~	U08006-AFS	AT	22680-5J000
CBJY31	VG20P	2000	2WD	04.01~	U08006-AFS	AT	22680-5J000

セドリック/グロリア Y34系 (次ページにも有り)

ENY34	RB25DET	2500	4WD	99.06~04.10	U11N16-AFS		22680-31U05
MY34	VQ25DD	2500	2WD	01.12~04.10	U11N21-AFS		22680-6N201 22680-6N20A
				01.12~04.10	U11N22-AFS		22680-6N211 22680-6N21A
				99.06~01.12	U11N23-AFS		22680-AD200 22680-AD201 22680-AD20A
				99.06~01.12	U11N24-AFS		22680-AD210 22680-AD21A

日産	年号表	西	曆	91	92	93	94	95	96	97	98	99	00	01	02	03	04	05	06	07	08	09	10	11	12	13	14	15	16
		平	成	3	4	5	6	7	8	9	10	11	12	13	14	15	16	17	18	19	20	21	22	23	24	25	26	27	28

車両型式	エンジン型式	排気量	駆動	年式	日立品番	備考	適応純正番号 (参考)
------	--------	-----	----	----	------	----	----------------

セドリック/グロリア Y34系 (前ページにも有り)

HY34	VQ30DD	3000	2WD	01.12~04.10	U11N21-AFS		22680-6N201 22680-6N20A
				01.12~04.10	U11N22-AFS		22680-6N211 22680-6N21A
				01.11~01.12	U11N23-AFS		22680-AD201 22680-AD20A
				99.06~01.12	U11N24-AFS		22680-AD210 22680-AD21A
HY34	VQ30DET	3000	2WD	01.12~04.10	U11N21-AFS		22680-6N201 22680-6N20A
				99.06~01.12	U11N23-AFS		22680-AD200 22680-AD201 22680-AD20A
				99.06~00.06	U11N24-AFS		22680-AD210 22680-AD21A

セフィーロ A32系

A32	VQ20DE	2000	2WD	94.08~98.11	U11N16-AFS		22680-31U00 22680-31U05
PA32	VQ25DE	2500	2WD	94.08~98.11	U11N16-AFS		22680-31U00 22680-31U05
HA32	VQ30DE	3000	2WD	94.08~98.11	U11N16-AFS		22680-31U00 22680-31U05

セフィーロ CA33系

A33	VQ20DE	2000	2WD	98.12~02.12	U11N23-AFS	AT(02.08-02.12)/MT	22680-AD200 22680-AD201 22680-AD20A
				98.12~02.12	U11N24-AFS	AT(02.08-02.12)/MT	22680-AD210 22680-AD21A
PA33	VQ25DD	2500	2WD	98.12~02.08	U11N23-AFS		22680-AD200 22680-AD201 22680-AD20A

セフィーロワゴン WA32系

WA32	VQ20DE	2000	2WD	97.06~00.08	U11N16-AFS		22680-31U00 22680-31U05
WPA32	VQ25DE	2500	2WD	97.06~00.08	U11N16-AFS		22680-31U00 22680-31U05
WHA32	VQ30DE	3000	2WD	97.06~99.08	U11N16-AFS		22680-31U00 22680-31U05

セレナ C24系 (次ページにも有り)

TC24	QR20DE	2000	2WD	01.12~03.10	U11N21-AFS	CVT	22680-6N201 22680-6N20A
				01.12~03.10	U11N22-AFS	CVT	22680-6N211 22680-6N21A
				03.10~05.05	U08008-AFS	CVT	22680-CA000
U08001-AFS	CVT	22680-7S000					
TNC24	QR20DE	2000	4WD	01.12~03.10	U11N21-AFS	AT	22680-6N201 22680-6N20A
				01.12~03.10	U11N22-AFS	AT	22680-6N211 22680-6N21A
				03.10~05.05	U08008-AFS	AT	22680-CA000
U08001-AFS	AT	22680-7S000					
PC24	SR20DE	2000	2WD	99.06~01.12	U11N23-AFS		22680-AD200 22680-AD201 22680-AD20A
				99.06~01.12	U11N24-AFS		22680-AD210 22680-AD21A
PNC24	SR20DE	2000	4WD	99.06~01.12	U11N23-AFS		22680-AD200 22680-AD201 22680-AD20A
				99.06~01.12	U11N24-AFS		22680-AD210 22680-AD21A

車両型式	エンジン型式	排気量	駆動	年式	日立品番	備考	適応純正番号 (参考)
------	--------	-----	----	----	------	----	----------------

セレナ C24系 (前ページにも有り)

RC24	QR25DE	2500	2WD	01.12~03.10	U11N21-AFS		22680-6N201 22680-6N20A
				01.12~03.10	U11N22-AFS		22680-6N211 22680-6N21A
				03.10~05.05	U08008-AFS	AT	22680-CA000
U08001-AFS	AT	22680-7S000					
VC24	YD25DDTI	2500	2WD	99.06~01.11	U11N17-AFS	DISEL	22680-4M500 22680-4M501
				99.06~00.06	U11N18-AFS		22680-4M511
VNC24	YD25DDTI	2500	4WD	01.11~01.12	U11N17-AFS	DISEL	22680-4M501
				99.06~00.06	U11N18-AFS		22680-4M511

セレナ C25系

C25	MR20DE	2000	2WD	05.05~	U08001-AFS		22680-7S000
NC25	MR20DE	2000	4WD	05.05~	U08001-AFS		22680-7S000

ティエダ C11系

C11	HR15DE	1500	2WD	04.09~	U08001-AFS	AT/CVT	22680-7S000
NC11	HR15DE	1500	4WD	04.09~	U08001-AFS	AT	22680-7S000
JC11	MR18DE	1800	2WD	05.01~	U08001-AFS	CVT	22680-7S000
				08.01~	U08001-AFS	MT	22680-7S000

ティエダ・ラティオ SC11系

SC11	HR15DE	1500	2WD	04.10~	U08001-AFS	AT/CVT	22680-7S000
SNC11	HR15DE	1500	4WD	04.10~	U08001-AFS	AT	22680-7S000
SJC11	MR18DE	1800	2WD	05.01~08.01	U08001-AFS	CVT	22680-7S000
				08.01~	U08001-AFS	CVT/MT	22680-7S000

ティアナ J31系

J31	VQ23DE	2300	2WD	03.02~08.06	U08008-AFS	AT	22680-CA000
					U08001-AFS	AT	22680-7S000
TNJ31	QR25DE	2500	4WD	03.02~08.06	U08008-AFS	AT	22680-CA000
					U08001-AFS	AT	22680-7S000
PJ31	VQ35DE	3500	2WD	03.02~08.06	U08008-AFS	CVT	22680-CA000
					U08001-AFS	CVT	22680-7S000

ティエノ V10系

V10	QG18DE	1800	2WD	98.12~02.10	U11N17-AFS		22680-4M500 22680-4M501
HV10	SR20DE	2000	2WD	98.12~02.10	U11N24-AFS		22680-AD210 22680-AD21A

テラノ R50系

PR50	TD27ETi	2700	4WD	95.09~99.02	U08002-AFS		22680-2J200
TR50	ZD30DDTI	3000	4WD	99.02~02.08	U11N24-AFS		22680-AD210
							22680-AD21A
RR50	QD32ETi	3200	4WD	96.08~99.02	U08002-AFS		22680-2J200
LUR50	VG33E	3300	2WD	99.02~02.08	U08002-AFS	AT	22680-2J200
LR50	VG33E	3300	4WD	95.09~02.08	U08002-AFS		22680-2J200

テラノレグラス JR50系

JRR50	QD32ETi	3200	4WD	96.08~99.02	U08002-AFS		22680-2J200
JLR50	VG33E	3300	4WD	96.08~02.08	U08002-AFS		22680-2J200

ノート E11系

E11	HR15DE	1500	2WD	05.01~	U08001-AFS	CVT	22680-7S000
NE11	HR15DE	1500	4WD	05.01~	U08001-AFS	AT	22680-7S000

バスラ JU30系 (次ページにも有り)

JTU30	QR25DE	2500	2WD	01.08~03.06	U11N21-AFS		22680-6N200 22680-6N201 22680-6N20A
-------	--------	------	-----	-------------	------------	--	---

日産	年号表	西	曆	91	92	93	94	95	96	97	98	99	00	01	02	03	04	05	06	07	08	09	10	11	12	13	14	15	16
		平	成	3	4	5	6	7	8	9	10	11	12	13	14	15	16	17	18	19	20	21	22	23	24	25	26	27	28

車両型式	エンジン型式	排気量	駆動	年式	日立品番	備考	適応純正番号(参考)
------	--------	-----	----	----	------	----	------------

バサラ JU30系 (前ページにも有り)

JTNU30	QR25DE	2500	4WD	01.08~03.06	U11N21-AFS		22680-6N200 22680-6N201 22680-6N20A
JHU30	VQ30DE	3000	2WD	99.11~01.08	U11N16-AFS		22680-31U05
				01.08~03.06	U11N21-AFS	吸気温センサー付(01.11-03.06)	22680-6N200 22680-6N201 22680-6N20A
JVU30	YD25DDT	2500	2WD	99.11~01.08	U11N23-AFS	DISEL	22680-AD200 22680-AD201 22680-AD20A
JVNU30	YD25DDT	2500	4WD	99.11~01.08	U11N23-AFS	DISEL	22680-AD200 22680-AD201 22680-AD20A

バネットセレナ G23系

KAJC23	GA16DE	1600	2WD	91.06~97.01	U11N20-AFS	WG	22680-57Y00 22680-57Y02
VAJC23	GA16DE	1600	2WD	94.05~97.01	U11N20-AFS	CG	22680-57Y00 22680-57Y02
KVC23	CD20T	2000	2WD	97.01~99.06	U08002-AFS		22680-2J200
KBC23	SR20DE	2000	2WD	91.06~95.08	●U08004-AFS		22680-53J00
				95.08~	●U08005-AFS	MT	22680-53J01
KBNC23	SR20DE	2000	4WD	91.06~95.08	●U08004-AFS		22680-53J00
				95.08~	●U08005-AFS		22680-53J01

パルサー N15系

JN15	SR16VE	1600	2WD	97.09~00.08	U08006-AFS	SR16VE(NEOVVL)エンジン仕様除く/MT	22680-5J000
HNN15	SR18DE	1800	4WD	96.05~00.08	U08002-AFS		22680-2J200

フーガ Y50系

Y50	VQ25DE	2500	2WD	04.10~07.12	U08001-AFS		22680-7S000
	VQ25HR	2500	2WD	07.12~09.11	U08001-AFS		22680-7S000
PY50	VQ35DE	3500	2WD	04.12~09.11	U08001-AFS		22680-7S000
					U08001-AFS	HICAS	22680-7S000
PNY50	VQ35DE	3500	4WD	04.12~07.12	U08001-AFS		22680-7S000
	VQ35HR	3500	4WD	07.12~09.11	U08001-AFS		22680-7S000
GY50	VK45DE	4500	2WD	05.08~09.11	U08001-AFS		22680-7S000
					U08001-AFS	HICAS	22680-7S000

フェアレディZ Z32系

EZ32	VG30D	3000	2WD	92.08~98.10	U11N15-AFS		22680-30P00
GZ32	VG30D	3000	2WD	89.07~00.08	U11N15-AFS		22680-30P00
Z32	VG30D	3000	2WD	89.07~00.08	U11N15-AFS		22680-30P00
CZ32	VG30DTT	3000	2WD	89.07~00.08	U11N15-AFS		22680-30P00
GCZ32	VG30DTT	3000	2WD	89.07~00.08	U11N15-AFS		22680-30P00

フェアレディZ Z33系

Z33	VQ35DE	3500	2WD	02.07~07.01	U08008-AFS		22680-CA000
					U08001-AFS		22680-7S000
	VQ35HR	3500	2WD	07.01~08.12	U08001-AFS		22680-7S000
HZ33	VQ35DE	3500	2WD	03.10~07.01	U08008-AFS	CV	22680-CA000
					U08001-AFS	CV	22680-7S000
	VQ35HR	3500	2WD	07.01~08.12	U08001-AFS	CV	22680-7S000

プリメーラ P10系

P10	SR18DE	1800	2WD	92.09~94.09	●U08004-AFS		22680-53J00
				94.09~95.08	●U08005-AFS		22680-53J01
FHP10	SR20DE	2000	2WD	90.02~94.09	●U08004-AFS		22680-53J00
				94.09~95.08	●U08005-AFS		22680-53J01
HP10	SR20DE	2000	2WD	90.02~94.09	●U08004-AFS		22680-53J00
				94.09~95.08	●U08005-AFS		22680-53J01
HNP10	SR20DE	2000	4WD	90.02~94.09	●U08004-AFS		22680-53J00
				94.09~95.08	●U08005-AFS		22680-53J01

車両型式	エンジン型式	排気量	駆動	年式	日立品番	備考	適応純正番号(参考)
------	--------	-----	----	----	------	----	------------

プリメーラ/プリメーラカミノ P11系

QP11	QG18DD	1800	2WD	98.09~01.01	U11N17-AFS		22680-4M500 22680-4M501
QP11	QG18DE	1800	2WD	98.09~01.01	U11N17-AFS		22680-4M500 22680-4M501
P11	SR18DE	1800	2WD	95.09~98.09	U08002-AFS	AT/MT	22680-2J200
HP11	SR20DE	2000	2WD	95.09~01.01	U08002-AFS	AT/MT	22680-2J200
	SR20VE	2000	2WD	97.09~01.01	U08006-AFS	CVT	22680-5J000
HNP11	SR20DE	2000	4WD	95.09~01.01	U08002-AFS	AT/MT	22680-2J200

プリメーラ(カミノ)ワゴン WP11系

WQP11	QG18DD	1800	2WD	98.09~00.11	U11N17-AFS		22680-4M500 22680-4M501
				98.09~00.11	U11N18-AFS		22680-4M511
WQP11	QG18DE	1800	2WD	98.09~00.11	U11N17-AFS		22680-4M500 22680-4M501
				98.09~00.11	U11N18-AFS		22680-4M511
WP11	SR18DE	1800	2WD	97.09~98.09	U08002-AFS	AT/MT	22680-2J200
WHP11	SR20DE	2000	2WD	97.09~00.11	U08006-AFS	CVT	22680-5J000
WHNP11	SR20DE	2000	4WD	97.09~00.11	U08002-AFS		22680-2J200

プリメーラセダン&ワゴン P12系

QP12	QG18DE	1800	2WD	03.07~05.12	U08001-AFS	AT	22680-7S000
TP12	QR20DE	2000	2WD	01.01~03.07	U11N21-AFS	S/CVT	22680-6N200 22680-6N201 22680-6N20A
				01.01~03.07	U11N22-AFS	S/CVT	22680-6N211 22680-6N21A
				03.07~05.12	U08008-AFS	CVT	22680-CA000
TNP12	QR20DE	2000	4WD	01.01~03.07	U11N21-AFS	S/AT	22680-6N200 22680-6N201 22680-6N20A
				01.01~03.07	U11N22-AFS	S/AT	22680-6N211 22680-6N21A
				03.07~05.12	U08008-AFS	AT	22680-CA000
WTP12	QR20DE	2000	2WD	01.01~03.07	U11N21-AFS	WG/CVT	22680-6N200 22680-6N201 22680-6N20A
				01.01~03.07	U11N22-AFS	WG/CVT	22680-6N211 22680-6N21A
				03.07~05.12	U08008-AFS	CVT	22680-CA000
WTNP12	QR20DE	2000	4WD	01.01~03.07	U11N21-AFS	WG/AT	22680-6N200 22680-6N201 22680-6N20A
				01.01~03.07	U11N22-AFS	WG/AT	22680-6N211 22680-6N21A
				03.07~05.12	U08008-AFS	AT	22680-CA000
RP12	QR25DD	2500	2WD	01.01~05.12	U11N21-AFS	S	22680-6N200 22680-6N201 22680-6N20A
				01.01~05.12	U11N22-AFS	S	22680-6N21A
WRP12	QR25DD	2500	2WD	01.01~05.12	U11N21-AFS	WG	22680-6N200 22680-6N201 22680-6N20A
				01.01~05.12	U11N22-AFS	WG	22680-6N21A

ブルーバード U12系

HU12	SR20DE	2000	2WD	89.10~91.08	●U08004-AFS		22680-53J00
HNU12	SR20DE	2000	4WD	89.10~91.08	●U08004-AFS		22680-53J00

ブルーバード U13系 (次ページにも有り)

EU13	SR18DE	1800	2WD	93.08~95.01	●U08004-AFS		22680-53J00
				95.01~95.11	●U08005-AFS		22680-53J01

日産	年号表	西暦	91	92	93	94	95	96	97	98	99	00	01	02	03	04	05	06	07	08	09	10	11	12	13	14	15	16
		平成	3	4	5	6	7	8	9	10	11	12	13	14	15	16	17	18	19	20	21	22	23	24	25	26	27	28

車両型式	エンジン型式	排気量	駆動	年式	日立品番	備考	適応純正番号 (参考)
------	--------	-----	----	----	------	----	----------------

ブルーバード U13系 (前ページにも有り)

TEU13	SR18DE	1800	2WD	93.08~95.01	●U08004-AFS	教習車	22680-53J00
				95.01~95.11	●U08005-AFS	教習車	22680-53J01
ENU13	SR18DE	1800	4WD	93.08~95.01	●U08004-AFS		22680-53J00
				95.01~95.11	●U08005-AFS		22680-53J01
HU13	SR20DE	2000	2WD	91.09~95.01	●U08004-AFS		22680-53J00
				95.01~95.11	●U08005-AFS		22680-53J01
HNU13	SR20DE	2000	4WD	91.09~95.01	●U08004-AFS		22680-53J00
				95.01~95.11	●U08005-AFS		22680-53J01

ブルーバード U14系

EU14	SR18DE	1800	2WD	96.01~98.09	U08002-AFS	AT/MT	22680-2J200
ENU14	SR18DE	1800	4WD	96.01~01.08	U08002-AFS	AT/MT	22680-2J200
QU14	QG18DE	1800	2WD	98.09~01.08	U11N17-AFS		22680-4M500 22680-4M501
				98.09~01.08	U11N18-AFS	AT/MT	22680-4M511
HU14	SR20DE	2000	2WD	96.01~01.08	U08002-AFS		22680-2J200
				97.09~01.08	U08006-AFS	CVT	22680-5J000
HNU14	SR20DE	2000	4WD	96.01~01.08	U08002-AFS	AT/MT	22680-2J200

ブルーバードシルフィ G10系

FG10	QG15DE	1500	2WD	03.10~05.12	U08001-AFS	AT/MT	22680-7S000
QNG10	QG18DE	1800	4WD	03.10~05.12	U08001-AFS	AT	22680-7S000
TG10	QR20DD	2000	2WD	00.08~03.02	U11N21-AFS	MCVT	22680-6N200 22680-6N201 22680-6N20A
				03.02~05.12	U11N21-AFS	CVT/吸気温センサー付	22680-6N201 22680-6N20A

ブルーバードシルフィ G11系

G11	HR15DE	1500	2WD	05.12~	U08001-AFS	AT	22680-7S000
NG11	HR15DE	1500	4WD	05.12~	U08001-AFS	AT	22680-7S000
KG11	MR20DE	2000	2WD	05.12~	U08001-AFS	CVT	22680-7S000

プレサージュ U30系

TU30	QR25DE	2500	2WD	01.11~03.06	U11N21-AFS		22680-6N201 22680-6N20A
							22680-6N201 22680-6N20A
TNU30	QR25DE	2500	4WD	01.11~03.06	U11N21-AFS		22680-6N201 22680-6N20A
VU30	YD25DDT	2500	2WD	98.06~01.08	U11N23-AFS	DISEL	22680-AD200 22680-AD201
VNU30	YD25DDT	2500	4WD	98.06~01.08	U11N23-AFS	DISEL	22680-AD200 22680-AD201
HU30	VQ30DE	3000	2WD	98.06~01.08	U11N16-AFS		22680-31U00 22680-31U05
				01.08~03.06	U11N21-AFS	吸気温センサー付(01.11-03.06)	22680-6N200 22680-6N201 22680-6N20A

プレサージュ U31系

TU31	QR25DE	2500	2WD	03.06~09.09	U08008-AFS	AT	22680-CA000
				03.06~09.09	U08001-AFS	AT	22680-7S000
TNU31	QR25DE	2500	4WD	03.06~09.09	U08008-AFS	AT	22680-CA000
				03.06~09.09	U08001-AFS	AT	22680-7S000
PU31	VQ35DE	3500	2WD	03.06~09.09	U08008-AFS	CVT	22680-CA000
				03.06~09.09	U08001-AFS	CVT	22680-7S000
PNU31	VQ35DE	3500	4WD	03.06~09.09	U08008-AFS	CVT	22680-CA000
				07.06~09.09	U08001-AFS	CVT	22680-7S000

プレジデント PF50系

PGF50	VK45DE	4500	2WD	03.10~	U08001-AFS		22680-7S000
-------	--------	------	-----	--------	------------	--	-------------

車両型式	エンジン型式	排気量	駆動	年式	日立品番	備考	適応純正番号 (参考)
------	--------	-----	----	----	------	----	----------------

プレセア R10系

PR10	SR18DE	1800	2WD	92.06~94.12	●U08004-AFS		22680-53J00
PR11	SR18DE	1800	2WD	95.01~97.08	●U08005-AFS		22680-53J01
				97.08~00.08	U08002-AFS		22680-2J200
HR10	SR20DE	2000	2WD	90.06~94.12	●U08004-AFS		22680-53J00
HR11	SR20DE	2000	2WD	95.01~97.08	●U08005-AFS		22680-53J01
				97.08~00.08	U08002-AFS		22680-2J200

プレーリー M11系

PM11	SR20DE	2000	2WD	95.08~98.11	●U08005-AFS	AT	22680-53J01
PNM11	SR20DE	2000	4WD	95.08~98.11	●U08005-AFS	AT	22680-53J01

プレーリーリバティ M12系

RM12	QR20DE	2000	2WD	01.05~04.12	U11N21-AFS	CVT	22680-6N200 22680-6N201 22680-6N20A
				01.05~04.12	U11N22-AFS	CVT	22680-6N211 22680-6N21A
RNM12	QR20DE	2000	4WD	01.05~04.12	U11N21-AFS	AT	22680-6N200 22680-6N201 22680-6N20A
				01.05~04.12	U11N22-AFS	AT	22680-6N211 22680-6N21A
PM12	SR20DE	2000	2WD	98.11~00.05	U08002-AFS	CVT	22680-2J200
				00.05~01.05	U08006-AFS	CVT	22680-5J000
PNM12	SR20DE	2000	4WD	98.11~00.05	U08002-AFS	AT	22680-2J200
				00.05~01.05	U08006-AFS	AT	22680-5J000

マーチ K12系

YK12	HR15DE	1500	2WD	05.08~	U08001-AFS	CVT	22680-7S000
------	--------	------	-----	--------	------------	-----	-------------

マイクラ C+C CK12E系

FHZK12	HR16DE	1600	2WD	07.04~	U08001-AFS	MT	22680-7S000
	HR16DE	1600	2WD	07.04~	U08001-AFS	AT	22680-7S000

ミストラル R20系

KR20	TD27ETi	2700	4WD	96.10~97.05	U08002-AFS		22680-2J200
------	---------	------	-----	-------------	------------	--	-------------

ムラーノ Z50系

TZ50	QR25DE	2500	2WD	04.09~08.09	U08008-AFS	AT	22680-CA000
					U08001-AFS	AT	22680-7S000
PZ50	VQ35DE	3500	2WD	04.09~08.09	U08008-AFS	CVT	22680-CA000
					U08001-AFS	CVT	22680-7S000
PNZ50	VQ35DE	3500	4WD	04.09~08.09	U08008-AFS	CVT	22680-CA000
					U08001-AFS	CVT	22680-7S000

ラシーン RB14系

RHNB14	SR18DE	1800	4WD	97.01~00.08	U08002-AFS	AT	22680-2J200
RKNB14	SR20DE	2000	4WD	98.01~00.08	U08002-AFS	AT	22680-2J200

ラフェスタ B30系

B30	MR20DE	2000	2WD	04.12~	U08001-AFS		22680-7S000
NB30	MR20DE	2000	4WD	04.12~	U08001-AFS		22680-7S000

ラルゴ W30系

VW30	CD20Ti	2000	2WD	95.08~99.06	U08002-AFS		22680-2J200
VNW30	CD20Ti	2000	4WD	95.08~99.06	U08002-AFS		22680-2J200

ルネッサ N30系

N30	SR20DE	2000	2WD	97.10~00.01	U08002-AFS	AT	22680-2J200
	SR20DE	2000	2WD	00.01~01.07	U08002-AFS	CVT	22680-2J200

日産	年号表	西	曆	91	92	93	94	95	96	97	98	99	00	01	02	03	04	05	06	07	08	09	10	11	12	13	14	15	16
		平	成	3	4	5	6	7	8	9	10	11	12	13	14	15	16	17	18	19	20	21	22	23	24	25	26	27	28

車両型式	エンジン型式	排気量	駆動	年式	日立品番	備考	適応純正番号 (参考)
------	--------	-----	----	----	------	----	----------------

レパード JPY33系

JY33	VG20E	2000	2WD	97.01~99.05	U11N16-AFS		22680-31U00 22680-31U05
JENY33	RB25DET	2500	4WD	97.10~99.05	U11N16-AFS		22680-31U00 22680-31U05
JMY33	VQ25DE	2500	2WD	97.10~99.05	U11N16-AFS		22680-31U00 22680-31U05
JHY33	VQ30DD	3000	2WD	97.10~99.05	U11N24-AFS		22680-AD210 22680-AD21A
JHY33	VQ30DE	3000	2WD	96.03~97.10	U11N16-AFS		22680-31U00 22680-31U05
JPY33	VG30E	3000	2WD	96.03~97.10	U11N16-AFS		22680-31U00 22680-31U05
JHY33	VQ30DET	3000	2WD	96.03~99.05	U11N16-AFS		22680-31U00 22680-31U05
JHBY33	VQ30DET	3000	2WD	96.03~99.05	U11N16-AFS		22680-31U00 22680-31U05

ローレル C34系

GC34	RB25DE	2500	2WD	94.09~96.05	U11N16-AFS	IRS/AT・F5	22680-31U00 22680-31U05
				96.05~97.05	U11N16-AFS	IRS/AT・F4	22680-31U00 22680-31U05
GNC34	RB25DE	2500	4WD	94.09~97.05	U11N16-AFS	AT・F4/HICAS除く	22680-31U00 22680-31U05
GC34	RB25DET	2500	2WD	94.09~97.05	U11N16-AFS	AT・F4	22680-31U00 22680-31U05
GCC34	RB25DET	2500	2WD	94.09~97.05	U11N16-AFS	AT・F4	22680-31U00 22680-31U05

ローレル C35系

HC35	RB20DE	2000	2WD	97.06~02.08	U11N16-AFS		22680-31U00 22680-31U05
GC35	RB25DE	2500	2WD	97.06~02.08	U11N16-AFS		22680-31U00 22680-31U05
GNC35	RB25DE	2500	4WD	97.06~02.08	U11N16-AFS		22680-31U00 22680-31U05
GC35	RB25DET	2500	2WD	97.06~02.08	U11N16-AFS		22680-31U00 22680-31U05
GCC35	RB25DET	2500	2WD	97.06~02.08	U11N16-AFS		22680-31U00 22680-31U05

アトラス F23系

SH2F23	KA20DE	2000	2WD	99.06~03.08	U08006-AFS		22680-5J000
SH2F23	KA20DE	2000	2WD	03.08~07.06	U11N19-AFS	T/ダブルキャブ/MT・F5	22680-4W001
SH4F23	KA20DE	2000	2WD	99.06~03.08	U08006-AFS		22680-5J000
SH4F23	KA20DE	2000	2WD	03.08~07.06	U11N19-AFS	T/ダブルキャブ/MT・F5	22680-4W001
SR2F23	QD32	3200	2WD	04.08~	U08008-AFS		22680-CA000
					U08001-AFS		22680-7S000
SR4F23	QD32	3200	2WD	04.08~	U08008-AFS		22680-CA000
					U08001-AFS		22680-7S000
SR8F23	QD32	3200	4WD	04.08~	U08008-AFS	MT	22680-CA000
					U08001-AFS	MT	22680-7S000

アトラス F24系

SQ1F24	QR20DE	2000	2WD	07.06~	U08001-AFS		22680-7S000
SQ2F24	QR20DE	2000	2WD	07.06~	U08001-AFS		22680-7S000

車両型式	エンジン型式	排気量	駆動	年式	日立品番	備考	適応純正番号(参考)
------	--------	-----	----	----	------	----	------------

インプレッサ

GC8	EJ20E	2000	4WD	94.06~98.07	U11F01-AFS	S(96.04-)/WG/グレード: HX-20S(96.09-)	22680-AA160
GF8	EJ20E	2000	4WD	94.06~98.07	U11F01-AFS	S(96.04-)/WG/グレード: HX-20S(96.09-)	22680-AA160

インプレッサWRX

GC8	EJ20G	2000	4WD	92.11~94.09	U11F01-AFS	S/グレード: WRX,WRXタイプRA・MT	22680-AA160
				93.05~94.09	U11F01-AFS	WG/グレード: WRX,WRXタイプSA	22680-AA160
				94.06~96.08	U11F01-AFS	S・AT/WG・(グレード: WRX,グラベルEX)	22680-AA160
GF8	EJ20G	2000	4WD	93.10~94.09	U11F01-AFS	S/グレード: WRX,WRXタイプRA・MT	22680-AA160
						WG/グレード: WRX,WRXタイプSA	22680-AA160
				94.06~96.08	U11F01-AFS	S・AT/WG・(グレード: WRX,グラベルEX)	22680-AA160

レガシィ

BD4	EJ20D	2000	2WD	93.10~98.11	U11F01-AFS	S/グレード: TS(-96.05),TS-R	22680-AA160
	EJ20E	2000	2WD	93.10~98.11	U11F01-AFS	S/WG/グレード: TX(96.05-),TX-S,(AT・(ブライton2L(-97.07),GOLD))	22680-AA160
BD5	EJ20D	2000	4WD	93.10~98.11	U11F01-AFS	S/WG/グレード: TS(-96.05),TS-R	22680-AA160
				93.10~96.05	U11F01-AFS	S/WG/グレード: TX,TX-S(-96.05),AT・(ブライton2L,GOLD(-97.07))	22680-AA160
		2000	4WD	95.12~98.11	U11F01-AFS	S/グレード: TXタイプS(96.06-),AT・(ブライton2L(-97.07),GOLD)	22680-AA160
BD9	EJ25D	2500	4WD	94.10~97.07	U11F01-AFS	S/グレード: 250T,250T-B(-97.07)	22680-AA160
						WG/グレード: 250T,250T-B(-97.07),GRAND WAGON	22680-AA160
				97.06~98.11	U11F01-AFS	S/グレード: 250T	22680-AA160
						WG/グレード: LANCASTER,AT・(250T,250T-B(-97.07),LANCASTER LIMITED)	22680-AA160
BG4	EJ20E	2000	2WD	93.10~98.11	U11F01-AFS	S/WG/グレード: TX(-96.05),TX-S,(AT・(ブライton2L(-97.07),GOLD))	22680-AA160
BG5	EJ20D	2000	4WD	93.10~98.11	U11F01-AFS	S/WG/グレード: TS(-96.05),TS-R	22680-AA160
				93.10~96.05	U11F01-AFS	S/WG/グレード: TX,TX-S(-96.05),AT・(ブライton2L,GOLD(-97.07))	22680-AA160
		2000	4WD	95.12~98.11	U11F01-AFS	S/グレード: TXタイプS(96.06-),AT・(ブライton2L(-97.07),GOLD)	22680-AA160
						WG/MT・リンパン除く/グレード: TXタイプS(96.06-),AT・(ブライton2L(-97.07),GOLD)	22680-AA160
BG7	EJ22E	2200	4WD	93.10~96.05	U11F01-AFS	WG	22680-AA160
BG9	EJ25D	2500	4WD	94.10~96.05	U11F01-AFS	WG/グレード: 250T,250T-B(-97.07),GRAND WAGON	22680-AA160
				95.12~97.07	U11F01-AFS	S/グレード: 250T,250T-B(-97.07)	22680-AA160
				97.06~98.11	U11F01-AFS	WG/グレード: LANCASTER,AT・(250T,250T-B(-97.07),LANCASTER LIMITED)	22680-AA160
BGA	EJ20E	2000	4WD	93.10~96.05	U11F01-AFS	S/WG/グレード: TX,TX-S(-96.05),AT・(ブライton2L,GOLD(-97.07))	22680-AA160
				95.12~98.11	U11F01-AFS	S/グレード: TXタイプS(96.06-),AT・(ブライton2L(-97.07),GOLD)	22680-AA160
						WG/MT・リンパン除く/グレード: TXタイプS(96.06-),AT・(ブライton2L(-97.07),GOLD)	22680-AA160
BGB	EJ22E	2200	4WD	93.10~96.05	U11F01-AFS	WG	22680-AA160
BGC	EJ25D	2500	4WD	94.10~97.07	U11F01-AFS	S/グレード: 250T,250T-B(-97.07)	22680-AA160
						WG/グレード: 250T,250T-B(-97.07),GRAND WAGON	22680-AA160
				97.06~98.11	U11F01-AFS	S/グレード: 250T	22680-AA160
						WG/グレード: LANCASTER,AT・(250T,250T-B(-97.07),LANCASTER LIMITED)	22680-AA160

レガシィランカスター

BG9	EJ25D	2500	4WD	97.08~98.11	U11F01-AFS	S/グレード: 250T	22680-AA160
				97.08~97.07	U11F01-AFS	WG/グレード: 250T,250T-B(-97.07),GRAND WAGON	22680-AA160

エアフローセンサ

トヨタ

日産

スバル

イズズ

日立品番対照表

純正品番対照表

エアフローセンサ

トヨタ

日産

スバル

イスズ

日立品番対照表

純正品番対照表

イスズ

年号表	西暦	91	92	93	94	95	96	97	98	99	00	01	02	03	04	05	06	07	08	09	10	11	12	13	14	15	16
	平成	3	4	5	6	7	8	9	10	11	12	13	14	15	16	17	18	19	20	21	22	23	24	25	26	27	28

車両型式	エンジン型式	排気量	駆動	年式	日立品番	備考	適応純正品番(参考)
------	--------	-----	----	----	------	----	------------

エルガ

LV234	6HK1-TCC	7800	4X2	06.12~	U09005-AFS		8-97601-967-0
	6HK1-TCS	7800	4X2	07.06~	U09005-AFS		8-97601-967-0

エルガミオ

LR234	6HK1-TCN	7800	4X2	07.06~	U09005-AFS		8-97601-967-0
-------	----------	------	-----	--------	------------	--	---------------

エルフ

NHR85	4JJ1-TCN	3000	4X2	07.02~	U09005-AFS		8-97601-967-0
NHS85	4JJ1-TCN	3000	4X4	07.02~	U09005-AFS		8-97601-967-0
NJR85	4JJ1-TCS	3000	4X2	07.02~	U09005-AFS	シングルキャブ/ダブルキャブ	8-97601-967-0
NJS85	4JJ1-TCS	3000	4X4	07.02~	U09005-AFS		8-97601-967-0
NKR81	4HL1	4800	4X2	04.05~	U09004-AFS	シングルキャブ/ダブルキャブ	8-97371-526-0
NKR85	4JJ1-TCS	3000	4X2	07.02~	U09005-AFS	シングルキャブ/ダブルキャブ(0902-)	8-97601-967-0
NKS81	4HL1	4800	4X4	04.05~	U09004-AFS		8-97371-526-0
					U09005-AFS		8-97601-967-0
NKS85	4JJ1-TCS	3000	4X4	07.02~	U09005-AFS		8-97601-967-0
NLR85	4JJ1-TCS	3000	4X2	06.11~	U09005-AFS	シングルキャブ/ダブルキャブ(0702-)	8-97601-967-0
NLS85	4JJ1-TCS	3000	4X4	06.11~	U09005-AFS	シングルキャブ/ダブルキャブ(0702-)	8-97601-967-0
NMR85	4JJ1-TCS	3000	4X2	06.11~	U09005-AFS	シングルキャブ/ダブルキャブ(0702-)	8-97601-967-0
NMS85	4JJ1-TCS	3000	4X4	06.11~	U09005-AFS	シングルキャブ/ダブルキャブ(0702-)	8-97601-967-0
NNR85	4JJ1-TCS	3000	4X2	06.12~	U09005-AFS	ダブルキャブ(0902-)	8-97601-967-0
NNS85	4JJ1-TCS	3000	4X4	06.12~	U09005-AFS		8-97601-967-0
NPR81	4HL1	4800	4X2	04.06~	U09004-AFS	シングルキャブ	8-97371-526-0
						シングルキャブ/ダブルキャブ	8-97371-526-0
					U09005-AFS	シングルキャブ	8-97601-967-0
NPR85	4JJ1-TCS	3000	4X2	06.12~	U09005-AFS	シングルキャブ/ダブルキャブ(0702-)	8-97601-967-0
NPS81	4HL1	4800	4X4	04.06~	U09004-AFS		8-97371-526-0
					U09005-AFS		8-97601-967-0
NPS85	4JJ1-TCS	3000	4X4	06.12~	U09005-AFS		8-97601-967-0

ギガ (次ページにも有り)

CVR52	6WG1-TCR	15700	4X2	07.05~	U09005-AFS	消防車・ダブルキャブ	8-97601-967-0
CVR77	6UZ1-TCN	9800	4X2	07.01~	U09005-AFS		8-97601-967-0
CXE77	6UZ1-TCN	9800	6X2	07.02~	U09005-AFS		8-97601-967-0
	6UZ1-TCS	9800	6X2	07.02~	U09005-AFS		8-97601-967-0
CXG77	6UZ1-TCN	9800	6X2	07.02~	U09005-AFS		8-97601-967-0
	6UZ1-TCS	9800	6X2	07.02~	U09005-AFS		8-97601-967-0
CXM77	6UZ1-TCN	9800	6X2	05.07~	U09005-AFS	ショートキャブ除く	8-97601-967-0
CXY77	6UZ1-TCN	9800	6X4	07.01~	U09005-AFS	ショートキャブ除く	8-97601-967-0
CXZ52	6WG1-TCR	15700	6X4	07.05~	U09005-AFS	ショートキャブ除く	8-97601-967-0
CXZ77	6UZ1-TCN	9800	6X4	07.01~	U09005-AFS	ショートキャブ除く	8-97601-967-0
	6UZ1-TCS	9800	6X4	07.01~	U09005-AFS	ショートキャブ除く	8-97601-967-0
CYE77	6UZ1-TCN	9800	6X2	07.02~	U09005-AFS		8-97601-967-0
	6UZ1-TCS	9800	6X2	07.02~	U09005-AFS		8-97601-967-0
CYG52	6WG1-TCR	15700	6X2	07.05~	U09005-AFS	ショートキャブ除く	8-97601-967-0
CYG77	6UZ1-TCN	9800	6X2	07.02~	U09005-AFS		8-97601-967-0
	6UZ1-TCS	9800	6X2	07.02~	U09005-AFS		8-97601-967-0
CYH52	6WG1-TCR	15700	8X4	07.05~	U09005-AFS	ショートキャブ除く	8-97601-967-0
CYH77	6UZ1-TCS	9800	8X4	07.02~	U09005-AFS	ショートキャブ除く	8-97601-967-0
CYJ52	6WG1-TCR	15700	8X4	07.05~	U09005-AFS	ショートキャブ除く	8-97601-967-0
CYJ77	6UZ1-TCN	9800	8X4	05.07~	U09005-AFS	ショートキャブ除く	8-97601-967-0
				07.02~	U09005-AFS		8-97601-967-0
	6UZ1-TCS	9800	8X4	05.07~	U09005-AFS	ショートキャブ除く	8-97601-967-0
				07.02~	U09005-AFS		8-97601-967-0
CYL52	6WG1-TCR	15700	6X2	07.05~	U09005-AFS	ショートキャブ除く	8-97601-967-0
CYL77	6UZ1-TCN	9800	6X2	05.07~	U09005-AFS	ショートキャブ除く	8-97601-967-0
				07.01~	U09005-AFS		8-97601-967-0
	6UZ1-TCS	9800	6X2	05.07~	U09005-AFS	ショートキャブ除く	8-97601-967-0
				07.01~	U09005-AFS		8-97601-967-0
CYM52	6WG1-TCR	15700	6X2	07.05~	U09005-AFS	ショートキャブ除く/消防車・ダブルキャブ	8-97601-967-0
CYM77	6UZ1-TCN	9800	6X2	05.07~	U09005-AFS	ショートキャブ除く	8-97601-967-0
				07.01~	U09005-AFS	ショートキャブ除く	8-97601-967-0
	6UZ1-TCS	9800	6X2	05.07~	U09005-AFS	ショートキャブ除く	8-97601-967-0
				07.01~	U09005-AFS	ショートキャブ除く	8-97601-967-0
CYY52	6WG1-TCR	15700	6X4	07.05~	U09005-AFS	ショートキャブ除く	8-97601-967-0
CYY77	6UZ1-TCN	9800	6X4	07.01~	U09005-AFS		8-97601-967-0
	6UZ1-TCS	9800	6X4	07.01~	U09005-AFS		8-97601-967-0
CYZ52	6WG1-TCR	15700	6X4	07.05~	U09005-AFS	ショートキャブ除く	8-97601-967-0

車両型式	エンジン型式	排気量	駆動	年式	日立品番	備考	適応純正番号(参考)
------	--------	-----	----	----	------	----	------------

ギガ (前ページにも有り)

CYZ77	6UZ1-TCS	9800	6X4	07.01~	U09005-AFS	ショートキャブ除く	8-97601-967-0
EXD52	6WG1-TCC	15700	4X2	07.05~	U09005-AFS	セミトラクター	8-97601-967-0
	6WG1-TCN	15700	4X2	07.05~	U09005-AFS	セミトラクター	8-97601-967-0
	6WG1-TCS	15700	4X2	07.05~	U09005-AFS	セミトラクター	8-97601-967-0
EXZ52	6WG1-TCC	15700	6X4	07.05~	U09005-AFS	セミトラクター	8-97601-967-0
	6WG1-TCN	15700	6X4	07.05~	U09005-AFS	セミトラクター	8-97601-967-0
	6WG1-TCS	15700	6X4	07.05~	U09005-AFS	セミトラクター	8-97601-967-0

フォワード

FRD33	6HH1-S	8200	4X2	99. ~04.03	U09005-AFS	ショートキャブ	8-97601-967-0
FRD35	6HL1-S	7200	4X2	05.07~	U09005-AFS	ショートキャブ除く/ショートシャーシ	8-97601-967-0
				99.02~	U09005-AFS	ショートキャブ	8-97601-967-0
FRD90	4HK1-TCS	5200	4X2	05.07~	U09005-AFS	ショートキャブ除く/ショートシャーシ	8-97601-967-0
FRR33	6HH1-S	8200	4X2	99. ~04.03	U09005-AFS	ショートキャブ	8-97601-967-0
	6HL1-N	7200	4X2	99.02~04.03	U09005-AFS	ショートキャブ	8-97601-967-0
	6HL1-S	7200	4X2	99.02~	U09005-AFS	ショートキャブ	8-97601-967-0
FRR34	6HK1-TCN	7800	4X2	07.04~	U09005-AFS	ショートキャブ・フルキャブ(0704-)/ホウワ(0708-)/ショートキャブ(0905-)	8-97601-967-0
	6HL1-S	7200	4X2	99.02~	U09005-AFS	ショートキャブ	8-97601-967-0
FRR35	6HL1-N	7200	4X2	99.02~04.03	U09005-AFS	ショートキャブ	8-97601-967-0
				05.07~	U09005-AFS	ショートキャブ除く/ショートシャーシ	8-97601-967-0
FRR90	4HK1-TCS	5200	4X2	99.02~	U09005-AFS	ショートキャブ	8-97601-967-0
				05.07~	U09005-AFS	ショートキャブ除く/ショートシャーシ	8-97601-967-0
FRS33	6HH1-S	8200	4X4	07.04~	U09005-AFS	ショートキャブ	8-97601-967-0
				07.04~	U09005-AFS	ショートキャブ・フルキャブ(0704-)/ダブルキャブ(0707-)/ホウワ(0708-)	8-97601-967-0
FRS35	6HL1-S	7200	4X4	04.04~	U09005-AFS	ショートキャブ	8-97601-967-0
FRS90	4HK1-TCC	5200	4X4	07.08~	U09005-AFS	シングルキャブ/ダブルキャブ	8-97601-967-0
	4HK1-TCS	5200	4X4	07.08~	U09005-AFS	シングルキャブ/ダブルキャブ	8-97601-967-0
FSD33	6HH1-S	8200	4X2	99.02~	U09005-AFS	ショートキャブ	8-97601-967-0
FSD34	6HK1-TCN	7800	4X2	05.07~	U09005-AFS	ショートキャブ	8-97601-967-0
FSR33	6HH1-S	8200	4X2	99.02~	U09005-AFS	ショートキャブ	8-97601-967-0
FSR34	6HK1-TCN	7800	4X2	07.04~	U09005-AFS	ショートキャブ/フルキャブ	8-97601-967-0
FSR90	4HK1-TCS	5200	4X2	07.04~	U09005-AFS	ショートキャブ/ダブルキャブ(0707-)/フルキャブ	8-97601-967-0
FSS33	6HH1-S	8200	4X4	99.04~04.03	U09005-AFS	ショートキャブ	8-97601-967-0
FSS35	6HL1-S	7200	4X4	04.04~	U09005-AFS	ショートキャブ	8-97601-967-0
FSS90	4HK1-TCC	5200	4X4	07.08~	U09005-AFS	シングルキャブ/ダブルキャブ	8-97601-967-0
	4HK1-TCS	5200	4X4	07.08~	U09005-AFS	シングルキャブ/ダブルキャブ	8-97601-967-0
FTR34	6HK1-TCC	7800	4X2	07.04~	U09005-AFS	フルキャブ	8-97601-967-0
	6HK1-TCN	7800	4X2	07.04~	U09005-AFS	ショートキャブ(0905-)/フルキャブ(0704-)/ホウワ(0708-)	8-97601-967-0
FTS34	6HK1-TCC	7800	4X4	07.07~08.05	U09005-AFS		8-97601-967-0
				09.05~	U09005-AFS		8-97601-967-0
FVR34	6HK1-TCC	7800	4X2	07.06~	U09005-AFS	ホウワ(0708-)	8-97601-967-0
FVZ34	6HK1-TCS	7800	6X4	07.06~	U09005-AFS		8-97601-967-0
GSR34	6HK1-TCN	7800	4X2	07.04~	U09005-AFS		8-97601-967-0
NRR35	6HL1-N	7200	4X2	99.02~04.03	U09005-AFS		8-97601-967-0
	6HL1-S	7200	4X2	99.02~	U09005-AFS		8-97601-967-0

MEMO

部品番号対照表

カーメーカー純正番号と日立番号の対照表

日立品番対照表

番号対照表

イグニッションコイル	
日立品番	純正品番
U08001-COIL	22448-4M500
	22448-4M50A
U08002-COIL	22448-6J901
U08101-COIL	22448-6N000
	22448-6N001
	22448-6N011
	22448-6N015
U08102-COIL	22448-6N200
	22448-6N210
	22448-6N215
U08103-COIL	22448-8H300
	22448-8H310
	22448-8H314
	22448-8H315
	22448-9Y600
U08104-COIL	22448-AL500
	22448-AL510
	22448-AL515
U08105-COIL	22448-AL600
	22448-AL610
	22448-AL615
	22448-AL61C
U08106-COIL	22448-AR000
	22448-AR010
	22448-AR015
U08107-COIL	22448-AR210
	22448-AR215
U08108-COIL	22448-AX001
U09001-COIL	30520-P8E-S01
	30520-PFE-004
	30520-PVJ-A01
	30520-PXH-004
	30520-RCA-A01
	30520-RCA-A02
30520-RGA-004	
U09002-COIL	30520-R70-A01
U09003-COIL	30520-PPD-003
U09005-COIL	30520-RB0-003
	30520-RB0-S01
U09006-COIL	30521-PWA-003
U09007-COIL	30520-PWA-003
U09008-COIL	30520-PWC-003
U09009-COIL	30521-RBJ-003
	30521-RBJ-013
U09010-COIL	30520-RBJ-003
	30520-RBJ-013
U09101-COIL	22448-31U00
	22448-31U01
U09102-COIL	22448-AD101
U09103-COIL	22448-3H000
	22448-6P000
U09104-COIL	22433-25U00

日立品番	純正品番
U09105-COIL	22448-25U00
U09106-COIL	22448-31U05
	22448-31U06
U09107-COIL	22448-67U05
U09108-COIL	22448-5L300
	22448-AA100
	22448-AA101
U09109-COIL	22433-AA000
U09110-COIL	22448-AA000
U09111-COIL	22433-59S11
	22433-59S12
●U09112-COIL	22448-F6512
	22448-F6513
U09113-COIL	22448-2Y502
U09114-COIL	22448-2Y700
U09115-COIL	22448-2Y000
U09116-COIL	22448-2Y001
U09117-COIL	22448-4W001
U09118-COIL	22448-2Y005
U09119-COIL	22448-2Y006
	22448-2Y007
U09120-COIL	22448-4W011
U09121-COIL	22433-60U01
	22433-60U02
U09122-COIL	22448-02U10
	22448-02U11
U09123-COIL	22448-91F00
U10D01-COIL	90048-52126
U11C01-COIL	22462-6A0A0
	MD346383
U11C02-COIL	MD362907
U11C03-COIL	MD344196
	MD346866
	MD353882
	MD354007
	MD358244
	MD362913
MD366821	
U11D01-COIL	90048-52111
U11D02-COIL	90048-52127
U12C03-COIL	MD321461
	MD363552
U12C04-COIL	MD308914
U12D01-COIL	19500-B1010
	19500-B1011
	19500-B2040
U12F01-COIL	22433KA470
U12H01-COIL	30510-P73-A01
	30510-P73-A02
U12H02-COIL	30500-P0A-A01
	30500-PCA-003
U12H09-COIL	30500-PE0-006

日立品番	純正品番
U12M01-COIL	L813-18-100
U12S01-COIL	1A03-18-100
	1A03-18-100A
	1A06-18-100
	1A08-18-100
	1A09-18-100
	33400-76G11
	33400-76G30
	33400-85K00
	33400-85K10
U12S02-COIL	33410-77E22
☆U12S03-COIL	33400-65G00
	33400-65G01
	33400-65G02
U13C01-COIL	MD338017
U13D01-COIL	90048-52119
U13D02-COIL	90048-52117
U13F01-COIL	22433AA550
U13F02-COIL	22433KA581
U13F03-COIL	22433AA430
U13N03-COIL	22448-3HD0A
U13N04-COIL	22448-1KT0A
	22448-ED000
	22448-EN200
	22448-JA00C
U13S01-COIL	33410-71G00
U13T01-COIL	90919-02229
	90919-02240
☆U13T02-COIL	90919-02230
☆U13T03-COIL	90919-02244
	90919-02266
☆U13T04-COIL	90919-02248
	90919-02260
☆U13T05-COIL	90919-02239
	90919-02262
☆U13T06-COIL	90919-02250
	90919-02256
☆U13T07-COIL	90919-02237
U13T08-COIL	90919-02265
☆U14D01-COIL	19070-97501
☆U14D02-COIL	19070-97203
☆U14H01-COIL	30520-RRR-007
	30520-RWC-A01

エアフローセンサ	
日立品番	純正品番
U08001-AFS	22680-7S000
U08002-AFS	22680-2J200
●U08003-AFS	22680-52F01
●U08004-AFS	22680-53J00
●U08005-AFS	22680-53J01
U08006-AFS	22680-5J000
●U08007-AFS	22680-69F01
U08008-AFS	22680-CA000
U09004-AFS	8-97371-526-0
U09005-AFS	8-97601-967-0
U10T01-AFS	22204-21010
U10T02-AFS	22204-22010
U11F01-AFS	22680-AA160
U11N15-AFS	22680-30P00
U11N16-AFS	22680-31U00
	22680-31U05
U11N17-AFS	22680-4M500
	22680-4M501
U11N18-AFS	22680-4M511
U11N19-AFS	22680-4W000
	22680-4W001
U11N20-AFS	22680-57Y00
	22680-57Y02
U11N21-AFS	22680-6N200
	22680-6N201
	22680-6N20A
U11N22-AFS	22680-6N211
	22680-6N21A
U11N23-AFS	22680-AD200
	22680-AD201
	22680-AD20A
U11N24-AFS	22680-AD210
	22680-AD211
	22680-AD21A
U11N25-AFS	22680-AM600
U11N26-AFS	22680-AR000
	22680-AR001
U11N27-AFS	22680-AR200
	22680-AR20A

日立品番対照表

純正品番対照表

日立品番対照表

電子制御スロットルチャンバ	
日立品番	純正品番
U08001-ETB	16119-AU000
	16119-AU003
	16119-AU00A
	16119-AU00B
	16119-AU00C
U08002-ETB	16119-6N200
	16119-6N201
	16119-6N202
	16119-6N203
	16119-6N20A
	16119-6N20B
U08003-ETB	16119-AE000
	16119-AE001
	16119-AE003
	16119-AE00A
	16119-AE00B
	16119-AE00C
U08004-ETB	16119-8H310
	16119-8H311
	16119-8H313
	16119-8H31A
	16119-8H31B
U08005-ETB	16119-8H300
	16119-8H301
	16119-8H303
	16119-8H30A
	16119-8H30B
U08006-ETB	16119-8H30C
	16119-AE010
	16119-AE011
	16119-AE013
	16119-AE01A
U08007-ETB	16119-AE01B
	16119-AE01C
	16119-AR000
	16119-AR001
	16119-AR003
	16119-AR00A
U08008-ETB	16119-AR00B
	16119-AR00C
	16119-AL600
	16119-AL601
	16119-AL603
U08009-ETB	16119-AL60A
	16119-AL60B
	16119-AL60C
	16119-8J101
U08009-ETB	16119-8J103
	16119-8J10A
	16119-8J10B

日立品番	純正品番
U08009-ETB	16119-8J10C
U08010-ETB	16119-8N000
	16119-8N003
	16119-8N00A
	16119-8N00B
	16119-8N00C
U08011-ETB	16119-AX000
	16119-AX00A
	16119-AX00B
	16119-AX00C
●U09002-ETB	8-98053-730-0
	8-98053-730-1
	8-98053-730-2
	8-98053-730-3
●U09003-ETB	8-98061-061-0
	8-98061-061-1
●U09004-ETB	8-97323-849-1
	8-97323-849-2
	8-97323-849-3
	8-98082-285-0
●U09005-ETB	8-97323-853-2
	8-97323-853-3
	8-97323-853-4
	8-98082-284-0
●U09006-ETB	8-97602-205-1
●U09007-ETB	8-97610-959-1
	8-97610-959-2
	8-97610-959-3
U09008-ETB	8-97315-416-1

純正品番対照表

番対照表

純正品番	日立品番	製品	メーカー
16119-6N200	U08002-ETB	ETB	日産
16119-6N201	U08002-ETB	ETB	日産
16119-6N202	U08002-ETB	ETB	日産
16119-6N203	U08002-ETB	ETB	日産
16119-6N20A	U08002-ETB	ETB	日産
16119-6N20B	U08002-ETB	ETB	日産
16119-6N20C	U08002-ETB	ETB	日産
16119-8H300	U08005-ETB	ETB	日産
16119-8H301	U08005-ETB	ETB	日産
16119-8H303	U08005-ETB	ETB	日産
16119-8H30A	U08005-ETB	ETB	日産
16119-8H30B	U08005-ETB	ETB	日産
16119-8H30C	U08005-ETB	ETB	日産
16119-8H310	U08004-ETB	ETB	日産
16119-8H311	U08004-ETB	ETB	日産
16119-8H313	U08004-ETB	ETB	日産
16119-8H31A	U08004-ETB	ETB	日産
16119-8H31B	U08004-ETB	ETB	日産
16119-8H31C	U08004-ETB	ETB	日産
16119-8J101	U08009-ETB	ETB	日産
16119-8J103	U08009-ETB	ETB	日産
16119-8J10A	U08009-ETB	ETB	日産
16119-8J10B	U08009-ETB	ETB	日産
16119-8J10C	U08009-ETB	ETB	日産
16119-8N000	U08010-ETB	ETB	日産
16119-8N003	U08010-ETB	ETB	日産
16119-8N00A	U08010-ETB	ETB	日産
16119-8N00B	U08010-ETB	ETB	日産
16119-8N00C	U08010-ETB	ETB	日産
16119-AE000	U08003-ETB	ETB	日産
16119-AE001	U08003-ETB	ETB	日産
16119-AE003	U08003-ETB	ETB	日産
16119-AE00A	U08003-ETB	ETB	日産
16119-AE00B	U08003-ETB	ETB	日産
16119-AE00C	U08003-ETB	ETB	日産
16119-AE010	U08006-ETB	ETB	日産
16119-AE011	U08006-ETB	ETB	日産
16119-AE013	U08006-ETB	ETB	日産
16119-AE01A	U08006-ETB	ETB	日産
16119-AE01B	U08006-ETB	ETB	日産
16119-AE01C	U08006-ETB	ETB	日産
16119-AL600	U08008-ETB	ETB	日産
16119-AL601	U08008-ETB	ETB	日産
16119-AL603	U08008-ETB	ETB	日産
16119-AL60A	U08008-ETB	ETB	日産
16119-AL60B	U08008-ETB	ETB	日産
16119-AL60C	U08008-ETB	ETB	日産
16119-AR000	U08007-ETB	ETB	日産
16119-AR001	U08007-ETB	ETB	日産
16119-AR003	U08007-ETB	ETB	日産
16119-AR00A	U08007-ETB	ETB	日産
16119-AR00B	U08007-ETB	ETB	日産
16119-AR00C	U08007-ETB	ETB	日産
16119-AU000	U08001-ETB	ETB	日産
16119-AU003	U08001-ETB	ETB	日産
16119-AU00A	U08001-ETB	ETB	日産
16119-AU00B	U08001-ETB	ETB	日産
16119-AU00C	U08001-ETB	ETB	日産
16119-AX000	U08011-ETB	ETB	日産
16119-AX00A	U08011-ETB	ETB	日産

日立品番対照表

純正品番対照表

純正品番	日立品番	製品	メーカー
16119-AX00B	U08011-ETB	ETB	日産
16119-AX00C	U08011-ETB	ETB	日産
19070-97203	☆U14D02-COIL	IC	ダイハツ
19070-97501	☆U14D01-COIL	IC	ダイハツ
19500-B1010	U12D01-COIL	IC	ダイハツ
19500-B1011	U12D01-COIL	IC	トヨタ
19500-B2040	U12D01-COIL	IC	ダイハツ
1A03-18-100	U12S01-COIL	IC	マツダ
1A03-18-100A	U12S01-COIL	IC	マツダ
1A06-18-100	U12S01-COIL	IC	マツダ
1A08-18-100	U12S01-COIL	IC	マツダ
1A09-18-100	U12S01-COIL	IC	マツダ
22204-21010	U10T01-AFS	AFS	トヨタ
22204-22010	U10T02-AFS	AFS	トヨタ
22433-25U00	U09104-COIL	IC	日産
22433-59S11	U09111-COIL	IC	日産
22433-59S12	U09111-COIL	IC	日産
22433-60U01	U09121-COIL	IC	日産
22433-60U02	U09121-COIL	IC	日産
22433-AA000	U09109-COIL	IC	日産
22433AA430	U13F03-COIL	IC	スバル
22433AA550	U13F01-COIL	IC	スバル
22433KA470	U12F01-COIL	IC	スバル
22433KA581	U13F02-COIL	IC	スバル
22448-02U10	U09122-COIL	IC	日産
22448-02U11	U09122-COIL	IC	日産
22448-1KT0A	U13N04-COIL	IC	日産
22448-25U00	U09105-COIL	IC	日産
22448-2Y000	U09115-COIL	IC	日産
22448-2Y001	U09116-COIL	IC	日産
22448-2Y005	U09118-COIL	IC	日産
22448-2Y006	U09119-COIL	IC	日産
22448-2Y007	U09119-COIL	IC	日産
22448-2Y502	U09113-COIL	IC	日産
22448-2Y700	U09114-COIL	IC	日産
22448-31U00	U09101-COIL	IC	日産
22448-31U01	U09101-COIL	IC	日産
22448-31U05	U09106-COIL	IC	日産
22448-31U06	U09106-COIL	IC	日産
22448-3H000	U09103-COIL	IC	日産
22448-3HD0A	U13N03-COIL	IC	日産
22448-4M500	U08001-COIL	IC	日産
22448-4M50A	U08001-COIL	IC	スバル
	U08001-COIL	IC	日産
22448-4W001	U09117-COIL	IC	日産
22448-4W011	U09120-COIL	IC	日産
22448-5L300	U09108-COIL	IC	日産
22448-67U05	U09107-COIL	IC	日産
22448-6J901	U08002-COIL	IC	日産
22448-6N000	U08101-COIL	IC	日産
22448-6N001	U08101-COIL	IC	日産
22448-6N011	U08101-COIL	IC	日産
22448-6N015	U08101-COIL	IC	スバル
	U08101-COIL	IC	日産
22448-6N200	U08102-COIL	IC	日産
22448-6N210	U08102-COIL	IC	日産
22448-6N215	U08102-COIL	IC	日産
22448-6P000	U09103-COIL	IC	日産
22448-8H300	U08103-COIL	IC	日産
22448-8H310	U08103-COIL	IC	日産

純正品番	日立品番	製品	メーカー
22448-8H314	U08103-COIL	IC	日産
22448-8H315	U08103-COIL	IC	日産
22448-91F00	U09123-COIL	IC	日産
22448-9Y600	U08103-COIL	IC	日産
22448-AA000	U09110-COIL	IC	日産
22448-AA100	U09108-COIL	IC	日産
22448-AA101	U09108-COIL	IC	日産
22448-AD101	U09102-COIL	IC	日産
22448-AL500	U08104-COIL	IC	日産
22448-AL510	U08104-COIL	IC	日産
22448-AL515	U08104-COIL	IC	日産
22448-AL600	U08105-COIL	IC	日産
22448-AL610	U08105-COIL	IC	日産
22448-AL615	U08105-COIL	IC	日産
22448-AL61C	U08105-COIL	IC	日産
22448-AR000	U08106-COIL	IC	日産
22448-AR010	U08106-COIL	IC	日産
22448-AR015	U08106-COIL	IC	日産
22448-AR210	U08107-COIL	IC	日産
22448-AR215	U08107-COIL	IC	日産
22448-AX001	U08108-COIL	IC	日産
22448-ED000	U13N04-COIL	IC	日産
22448-EN200	U13N04-COIL	IC	日産
22448-F6512	●U09112-COIL	IC	日産
22448-F6513	●U09112-COIL	IC	日産
22448-JA00C	U13N04-COIL	IC	日産
22462-6A0A0	U11C01-COIL	IC	日産
22680-2J200	U08002-AFS	AFS	日産
22680-30P00	U11N15-AFS	AFS	日産
22680-31U00	U11N16-AFS	AFS	日産
22680-31U05	U11N16-AFS	AFS	日産
22680-4M500	U11N17-AFS	AFS	日産
22680-4M501	U11N17-AFS	AFS	日産
22680-4M511	U11N18-AFS	AFS	日産
22680-4W000	U11N19-AFS	AFS	日産
22680-4W001	U11N19-AFS	AFS	日産
22680-52F01	●U08003-AFS	AFS	日産
22680-53J00	●U08004-AFS	AFS	日産
22680-53J01	●U08005-AFS	AFS	日産
22680-57Y00	U11N20-AFS	AFS	日産
22680-57Y02	U11N20-AFS	AFS	日産
22680-5J000	U08006-AFS	AFS	日産
22680-69F01	●U08007-AFS	AFS	日産
22680-6N200	U11N21-AFS	AFS	日産
22680-6N201	U11N21-AFS	AFS	日産
22680-6N20A	U11N21-AFS	AFS	日産
22680-6N211	U11N22-AFS	AFS	日産
22680-6N21A	U11N22-AFS	AFS	日産
22680-7S000	U08001-AFS	AFS	日産
22680-AA160	U11F01-AFS	AFS	スバル
22680-AD200	U11N23-AFS	AFS	日産
22680-AD201	U11N23-AFS	AFS	日産
22680-AD20A	U11N23-AFS	AFS	日産
22680-AD210	U11N24-AFS	AFS	日産
22680-AD211	U11N24-AFS	AFS	日産
22680-AD21A	U11N24-AFS	AFS	日産
22680-AM600	U11N25-AFS	AFS	日産
22680-AR000	U11N26-AFS	AFS	日産
22680-AR001	U11N26-AFS	AFS	日産
22680-AR200	U11N27-AFS	AFS	日産

製品略称 IC : イグニッションコイル

AFS : エアフローセンサ

ETB : 電子制御スロットルチャンバ

純正品番対照表

純正品番	日立品番	製品	メーカー
22680-AR20A	U11N27-AFS	AFS	日産
22680-CA000	U08008-AFS	AFS	日産
30500-P0A-A01	U12H02-COIL	IC	ホンダ
30500-PCA-003	U12H02-COIL	IC	ホンダ
30500-PE0-006	U12H09-COIL	IC	ホンダ
30510-P73-A01	U12H01-COIL	IC	ホンダ
30510-P73-A02	U12H01-COIL	IC	ホンダ
30520-P8E-S01	U09001-COIL	IC	ホンダ
30520-PFE-004	U09001-COIL	IC	ホンダ
30520-PPD-003	U09003-COIL	IC	ホンダ
30520-PVJ-A01	U09001-COIL	IC	ホンダ
30520-PWA-003	U09007-COIL	IC	ホンダ
30520-PWC-003	U09008-COIL	IC	ホンダ
30520-PXH-004	U09001-COIL	IC	ホンダ
30520-R70-A01	U09002-COIL	IC	ホンダ
30520-RB0-003	U09005-COIL	IC	ホンダ
30520-RB0-S01	U09005-COIL	IC	ホンダ
30520-RBJ-003	U09010-COIL	IC	ホンダ
30520-RBJ-013	U09010-COIL	IC	ホンダ
30520-RCA-A01	U09001-COIL	IC	ホンダ
30520-RCA-A02	U09001-COIL	IC	ホンダ
30520-RGA-004	U09001-COIL	IC	ホンダ
30520-RRA-007	☆U14H01-COIL	IC	ホンダ
30520-RWC-A01	☆U14H01-COIL	IC	ホンダ
30521-PWA-003	U09006-COIL	IC	ホンダ
30521-RBJ-003	U09009-COIL	IC	ホンダ
30521-RBJ-013	U09009-COIL	IC	ホンダ
33400-65G00	☆U12S03-COIL	IC	スズキ
33400-65G01	☆U12S03-COIL	IC	スズキ
33400-65G02	☆U12S03-COIL	IC	スズキ
33400-76G11	U12S01-COIL	IC	スズキ
33400-76G30	U12S01-COIL	IC	スズキ
33400-85K00	U12S01-COIL	IC	スズキ
33400-85K10	U12S01-COIL	IC	スズキ
33410-71G00	U13S01-COIL	IC	スズキ
33410-77E22	U12S02-COIL	IC	スズキ
8-97315-416-1	U09008-ETB	ETB	イスズ
8-97323-849-1	●U09004-ETB	ETB	イスズ
8-97323-849-2	●U09004-ETB	ETB	イスズ
8-97323-849-3	●U09004-ETB	ETB	イスズ
8-97323-853-2	●U09005-ETB	ETB	イスズ
8-97323-853-3	●U09005-ETB	ETB	イスズ
8-97323-853-4	●U09005-ETB	ETB	イスズ
8-97371-526-0	U09004-AFS	AFS	イスズ
8-97601-967-0	U09005-AFS	AFS	イスズ
8-97602-205-1	●U09006-ETB	ETB	イスズ
8-97610-959-1	●U09007-ETB	ETB	イスズ
8-97610-959-2	●U09007-ETB	ETB	イスズ
8-97610-959-3	●U09007-ETB	ETB	イスズ
8-98053-730-0	●U09002-ETB	ETB	イスズ
8-98053-730-1	●U09002-ETB	ETB	イスズ
8-98053-730-2	●U09002-ETB	ETB	イスズ
8-98053-730-3	●U09002-ETB	ETB	イスズ
8-98061-061-0	●U09003-ETB	ETB	イスズ
8-98061-061-1	●U09003-ETB	ETB	イスズ
8-98082-284-0	●U09005-ETB	ETB	イスズ
8-98082-285-0	●U09004-ETB	ETB	イスズ
90048-52111	U11D01-COIL	IC	ダイハツ
90048-52117	U13D02-COIL	IC	ダイハツ
90048-52119	U13D01-COIL	IC	ダイハツ

純正品番	日立品番	製品	メーカー
90048-52126	U10D01-COIL	IC	ダイハツ
	U10D01-COIL	IC	トヨタ
90048-52127	U11D02-COIL	IC	ダイハツ
90919-02229	U13T01-COIL	IC	トヨタ
90919-02230	☆U13T02-COIL	IC	トヨタ
90919-02237	☆U13T07-COIL	IC	トヨタ
90919-02239	☆U13T05-COIL	IC	トヨタ
90919-02240	U13T01-COIL	IC	トヨタ
90919-02244	☆U13T03-COIL	IC	トヨタ
90919-02248	☆U13T04-COIL	IC	トヨタ
90919-02250	☆U13T06-COIL	IC	トヨタ
90919-02256	☆U13T06-COIL	IC	ダイハツ
	☆U13T06-COIL	IC	トヨタ
90919-02260	☆U13T04-COIL	IC	スバル
	☆U13T04-COIL	IC	ダイハツ
	☆U13T04-COIL	IC	トヨタ
90919-02262	☆U13T05-COIL	IC	ダイハツ
	☆U13T05-COIL	IC	トヨタ
90919-02265	U13T08-COIL	IC	トヨタ
90919-02266	☆U13T03-COIL	IC	ダイハツ
	☆U13T03-COIL	IC	トヨタ
L813-18-100	U12M01-COIL	IC	マツダ
MD308914	U12C04-COIL	IC	三菱
MD321461	U12C03-COIL	IC	三菱
MD338017	U13C01-COIL	IC	三菱
MD344196	U11C03-COIL	IC	三菱
MD346383	U11C01-COIL	IC	三菱
MD346866	U11C03-COIL	IC	三菱
MD353882	U11C03-COIL	IC	三菱
MD354007	U11C03-COIL	IC	三菱
MD358244	U11C03-COIL	IC	三菱
MD362907	U11C02-COIL	IC	三菱
MD362913	U11C03-COIL	IC	三菱
MD363552	U12C03-COIL	IC	三菱
MD366821	U11C03-COIL	IC	三菱

製品略称

IC : イグニッションコイル

AFS : エアフローセンサ

ETB : 電子制御スロットルチャンバ

MEMO

製品に関するお問い合わせは下記弊社窓口まで

 **株式会社 日立オートパーツ&サービス**

本社 〒210-0011 神奈川県川崎市川崎区富士見1-6-3

カスタマーサポートセンター TEL.03-3527-6323 FAX.03-3527-6324

特販部 TEL.044-221-6470 FAX.044-221-6469

営業時間 9 : 00 ~ 17 : 50 (土日祝日および弊社休業日を除きます)



 株式会社 日立オートパーツ&サービス
<http://www.hitachi-autoparts.co.jp>

